



## Руководство пользователя

C9655n  
C9655dn  
C9655hdn  
C9655hdtm



## Предисловие

Мы постарались, чтобы информация в этом документе была полной, точной и своевременной. Производитель полагает, что он не несет ответственности за все ошибки, возникшие в результате использования этого документа. Производитель также не может гарантировать, что изменения программного обеспечения и модификации оборудования, выполненные другими производителями и упомянутые в этом руководстве, не будут влиять на применимость содержащейся в руководстве информации. Упоминание каких-либо программных продуктов, разработанных другими компаниями, необязательно означает одобрение или поддержку этих продуктов производителем.

Несмотря на то, что были приложены все возможные усилия для обеспечения максимальной точности и полезности настоящего документа, мы не даем никаких явных либо подразумеваемых гарантий в отношении точности и полноты содержащейся в нем информации.

Самые последние драйверы и руководства можно найти на сайте компании OKI:  
<http://www.okiprintingsolutions.com>

07113912 Iss. 1; авторские права © 2010 OKI Europe Ltd. Все права защищены.

OKI – зарегистрированный товарный знак OKI Electric Industry Company Ltd.

OKI Printing Solutions – зарегистрированный товарный знак OKI Data Corporation.

Microsoft, MS-DOS и Windows являются зарегистрированными товарными знаками корпорации Microsoft.

Apple, Macintosh, Mac и Mac OS являются товарными знаками Apple Inc.

Другие названия продуктов и торговых марок являются зарегистрированными товарными знаками их владельцев.



Как участник программы Energy Star производитель заявляет, что данный продукт соответствует всем требованиям, изложенным в директивах Energy Star по эффективности использования энергии.

C9655n – ✗ C9655dn, C9655hdn, C9655hdtн – ✓



Данный продукт соответствует требованиям, изложенным в документах Council Directives 2004/108/EC (EMC), 2006/95/EC (LVD), 1999/5/EC (R&TTE) и 2009/125/EC (ErP), с внесенными поправками, где это применимо, в соответствии с законами государств-участников, относящимися к электромагнитной совместимости, низкому напряжению, радио- и телекоммуникационному оконечному оборудованию, а также к продуктам, использующим электроэнергию.

### ПРЕДОСТЕРЕЖЕНИЕ!

**Данное изделие соответствует требованиям EN55022, Класс В. Однако при оснащении дополнительным финишером соответствует требованиям EN55022, Класс А. В домашних условиях данная конфигурация может вызывать помехи радиосвязи, в связи с чем от пользователя может потребоваться принять соответствующие меры.**

Для оценки этого устройства на соответствие директиве EMC использовались следующие кабели 2004/108/EC. Конфигурации, отличные от приведенной, могут не соответствовать данной директиве.

ТИП КАБЕЛЯ	ДЛИНА (М)	ЖИЛА	ЭКРАН
Питание	1,8	✗	✗
Порт USB	5,0	✓	✗
Параллельный порт	2,0	✓	✗
ЛС	15,0	✗	✗

## Первая помощь при несчастных случаях

Осторожно обращайтесь с порошком тонера:



При его проглатывании следует выпить немного холодной воды и обратиться за медицинской помощью. **НЕ ПЫТАЙТЕСЬ** вызвать рвоту.

При вдыхании следует вывести пострадавшего на свежий воздух. Обратитесь за медицинской помощью.

При попадании тонера в глаза промывайте их не менее 15 минут, держа веки широко открытыми. Обратитесь за медицинской помощью.

При просыпании тонера на кожу или одежду пораженную поверхность следует обработать холодной водой с мылом, чтобы на ней не осталось пятен.

Производитель

OKI Data Corporation,  
4-11-22 Shibaura, Minato-ku,  
Tokyo 108-8551,  
Japan

## Импортер в ЕС/уполномоченный представитель

OKI Europe Limited (под торговым наименованием OKI Printing Solutions)  
Blays House  
Wick Road  
Egham  
Surrey, TW20 0HJ  
United Kingdom

Для получения информации о продажах, поддержке и основных вопросах обратитесь к местному распространителю.

## Информация о сохранении окружающей среды



# Содержание

Предисловие .....	2
Первая помощь при несчастных случаях .....	3
Импортер в ЕС/уполномоченный представитель .....	3
Информация о сохранении окружающей среды .....	3
Содержание .....	4
Примечания, предостережения и предупреждения .....	6
<b>Введение .....</b>	<b>7</b>
Характеристики .....	7
О настоящем руководстве .....	8
Использование в интерактивном режиме .....	9
Печать руководства .....	9
<b>Общая информация о принтере и бумаге .....</b>	<b>10</b>
Открывание и закрывание верхней крышки .....	10
Основные компоненты принтера .....	11
Поставляемое программное обеспечение .....	13
Рекомендации по использованию бумаги .....	13
Подача и выход бумаги .....	14
Лотки и накопители .....	15
Лотки 1–5 .....	15
Универсальный лоток .....	15
Накопитель лицевой стороной вниз .....	16
Накопитель лицевой стороной вверх .....	16
Устройство двусторонней печати (если оно установлено) .....	16
Примеры работы с лотком и накопителем .....	17
Загрузка лотков 1–5 .....	17
Использование универсального лотка .....	18
Использование накопителей .....	20
<b>Панель управления .....</b>	<b>22</b>
Управляющие кнопки и индикаторы .....	22
Режимы LCD-панели .....	23
Информация о статусе .....	23
Информация о меню (функции) .....	23
Информация о конфигурации .....	24
Справочный режим .....	24
Сообщения на LCD-панели .....	24
Использование меню .....	24
<b>Приступая к работе .....</b>	<b>25</b>
Место для установки принтера .....	25
Выключение/включение .....	26
Выключение .....	26
Включение .....	27
Изменение языка сообщений .....	27
Проверка текущих настроек .....	27
Интерфейсы и подключение .....	28
Подключение параллельного интерфейса .....	28
Подключение интерфейса USB .....	28
Подключение сетевого интерфейса .....	29
Использование DVD-диска с драйверами .....	29
<b>Эксплуатация принтера .....</b>	<b>30</b>

<b>Расходные материалы и эксплуатационные компоненты</b> . . . . .	<b>31</b>
Проверка уровня использования расходных материалов/эксплуатационных компонентов . . . . .	31
Индикация замены. . . . .	31
Замена расходных материалов и эксплуатационных компонентов . . . . .	32
Чистка светодиодных головок. . . . .	32
Чистка валиков подачи бумаги . . . . .	33
Чистка корпуса принтера. . . . .	36
Опорожнение емкости для отходов перфорации (дырокол – это дополнительное устройство) . . . . .	37
Замените картридж со скобками – устройство окончательной обработки (дополнительная принадлежность) . . . . .	38
<b>Дополнительное оборудование</b> . . . . .	<b>40</b>
Установка устройств . . . . .	40
<b>Устранение неисправностей</b> . . . . .	<b>41</b>
Общая информация. . . . .	41
Застревание бумаги. . . . .	41
Застревание бумаги в принтере . . . . .	41
Открытая крышка, замятие бумаги, боковая крышка лотка tttttt. . . . .	42
Откройте крышку, замин бумаги, боковая крышка . . . . .	42
Откройте крышку, замин бумаги, верхняя крышка. . . . .	44
Застревание бумаги в устройстве двусторонней печати (дуплекс) (если оно установлено) . . . . .	48
Проверьте дуплекс, замин бумаги. . . . .	48
Застревание бумаги в финишере (дополнительное устройство) . . . . .	52
Проверьте финишер, замин бумаги/бумага не удалена . . . . .	52
591, 592, 593, 599/643, 645 (застревание бумаги снаружи финишера) . . . . .	52
594, 597, 598/644, 646 (застревание бумаги в финишере) . . . . .	54
590 (замин бумаги в финишере/дыроколе) . . . . .	56
Проверьте инвертор, замин бумаги . . . . .	58
Как предотвратить застревание бумаги. . . . .	62
Неудовлетворительные результаты печати . . . . .	62
Застревание скрепок в финишере (дополнительное устройство). . . . .	64
Проверьте финишер, застревание скрепок . . . . .	64
<b>Спецификации</b> . . . . .	<b>67</b>
<b>Приложение А. Сообщения на LCD-панели</b> . . . . .	<b>68</b>
<b>Приложение В. Система меню</b> . . . . .	<b>69</b>
Конфигурация. . . . .	70
Счетчик отпечатанных страниц . . . . .	70
Счетчик финишера . . . . .	70
Ресурс расходных материалов . . . . .	70
Сеть . . . . .	71
Размер бумаги в лотке . . . . .	71
Система . . . . .	72
Пример конфигурации – количество отпечатанных монохромных страниц . . . . .	72
Печать сведений . . . . .	73
Пример печати сведений – демонстрационная страница . . . . .	73
Печать защищенных заданий . . . . .	74
Меню . . . . .	75
Настройка лотка . . . . .	75
Настройка системы. . . . .	78
Пример меню 1 – печать на прозрачных носителях из лотка 1 . . . . .	81
Пример меню 2 – размер бумаги в универсальном лотке. . . . .	81
<b>Указатель</b> . . . . .	<b>82</b>
<b>Контактная информация OKI</b> . . . . .	<b>83</b>

## Примечания, предостережения и предупреждения

---

### *ПРИМЕЧАНИЕ*

*Примечание содержит дополнительную информацию к основному тексту.*

---

### **ПРЕДОСТЕРЕЖЕНИЕ!**

**Предостережение содержит дополнительную информацию, игнорирование которой может привести к повреждению или нарушению работы оборудования.**

### **ПРЕДУПРЕЖДЕНИЕ!**

**Предупреждение содержит дополнительную информацию, игнорирование которой может повлечь причинение травмы.**

Для защиты устройства и для обеспечения его максимальной функциональности данная модель предназначена для работы только с оригинальными фирменными картриджами с тонером. Другие картриджи с тонером могут не работать, даже если они считаются совместимыми; если картриджи работают, производительность устройства и качество печати могут ухудшиться.

**Использование материалов других производителей может аннулировать действие гарантии.**

Технические характеристики могут быть изменены без предварительного уведомления. Все торговые марки признаются.

# Введение

Поздравляем вас с приобретением цветного принтера OKI. Он обладает усовершенствованными характеристиками, позволяющими получать ясные и реалистические цветные изображения и четкие черно-белые страницы при высокой скорости печати и при использовании широкого диапазона носителей.

Доступны четыре различные модели: C9655n, C9655dn, C9655hdn и C9655hdtн, где «n» означает возможность подключения к сети, «d» – установленное устройство двусторонней печати, «h» – установленный жесткий диск, а «t» – установленное устройство подачи листов большой емкости.

## Характеристики

Все модели обладают следующими стандартными характеристиками:

- > Разрешение печати 1200 x 600 dpi (точек на дюйм), обеспечивающее высокое качество изображения с показом мельчайших деталей
- > Многоуровневая технология ProQ2400, позволяющая получать тонкие оттенки и более мягкую градацию цветов для придания фотографического качества вашим документам
- > Светодиодная технология цветной цифровой печати в один проход для высокоскоростной обработки печатаемых страниц
- > Сетевое подключение типа 10Base-T, 100Base-TX и 1000Base-T, обеспечивающее работу с принтером нескольких пользователей в офисной сети
- > USB 2.0 и параллельный (IEEE-1284) интерфейсы
- > Эмуляции PCL, PS, IBM PPR и Epson FX
- > «Ask OKI» – дружественная по отношению к пользователю функция, которая обеспечивает доступ к странице в сети Интернет, соответствующей используемой модели принтера, непосредственно с экрана драйвера принтера (не показано в настоящем руководстве). Здесь вы найдете совет, помощь и поддержку, которые помогут вам получить наилучшие результаты печати на принтере OKI.

Кроме того, предусмотрено следующее дополнительное оборудование:

- > Автоматическое устройство двусторонней (дуплексной) печати, обеспечивающее экономию бумаги и компактную печать объемных документов

---

### ПРИМЕЧАНИЕ

*Эта дополнительная возможность предусмотрена только в модели C9655n.*

---

- > Жесткий диск, обеспечивающий буферизацию данных и проверку документов перед печатью

---

### ПРИМЕЧАНИЕ

*Эта дополнительная возможность используется только в моделях C9655n и C9655dn.*

---

- > Дополнительные лотки для бумаги для загрузки еще 530 листов, что позволит уменьшить вмешательство оператора, либо для загрузки различных типов фирменных бланков, бумаги разных размеров и иных носителей печати:
  - > Стандартный второй/третий лоток (530 листов каждый)
  - > Блокируемый второй лоток (530 листов)
  - > Податчик документов большой емкости (HCF) (1590 листов)

---

### ПРИМЕЧАНИЕ

1. Возможные конфигурации лотков: только лоток 1, лоток 1 + лоток 2, лоток 1 + лоток 2 + лоток 3, лоток 1 + HCF, лоток 1 + лоток 2 + HCF
  2. В модели C9655hdtн уже установлено устройство подачи листов большой емкости, поэтому она может быть снабжена только одним дополнительным лотком (это даст максимально возможное количество лотков – 5).
-

- > Дополнительная память
- > Финишер (для скрепления отпечатанных документов)
- > Дырокол (для расширения возможностей финишера)
- > Тумба принтера

## О настоящем руководстве

---

### *ПРИМЕЧАНИЕ*

*Изображения, приведенные в этом руководстве, могут содержать дополнительные устройства, не установленные в вашем принтере.*

---

Этот документ представляет собой руководство пользователя (его последняя версия содержится на сайте [www.okiprintingsolutions.com](http://www.okiprintingsolutions.com)) и является частью общей справочной системы для пользователей, включающей следующие документы:

- > **Буклет о технике безопасности при установке.** Эксплуатация принтера, как и любого электроприбора, требует соблюдения ряда основных мер предосторожности во избежание травмы или повреждения. Перед началом работы с принтером внимательно прочтите следующие предупреждения по технике безопасности и правильно поймите их.

Этот печатный документ поставляется вместе с принтером.

- > **Руководство по установке:** содержит описание распаковки, подключения и включения принтера.

Этот печатный документ поставляется вместе с принтером.

- > Настоящее **Руководство пользователя:** содержит общую информацию о принтере и рассказывает о правильном использовании его различных устройств. В нем также содержатся указания по поиску и устранению неисправностей и техническому обслуживанию, обеспечивающие наиболее эффективную работу принтера. Кроме этого, в руководстве приводится информация об оснащении дополнительными устройствами, которые могут потребоваться в процессе печати.

Это электронный документ.

- > **Руководство по печати** для пользователей Windows и Mac: содержит информацию о принципах эффективной работы с принтером.

Это электронный документ.

- > **Руководство по конфигурации:** содержит информацию о конфигурации устройства и сети.

Это электронный документ.

- > **Руководство по печати штриховых кодов:** предназначено для ознакомления пользователя со встроенной функцией печати штриховых кодов.

Это электронный документ.

- > **Руководство по безопасности:** предназначено для ознакомления пользователя с функциями безопасности устройства.

Это электронный документ.

- > **Руководства по установке:** прилагаются к расходным материалам и дополнительным устройствам, описывают правила их установки.

Это печатные документы, включенные в комплект поставки вместе с расходными материалами и дополнительными устройствами.

- > **Интерактивная справочная система:** справочная информация, содержащаяся в драйвере принтера и служебных программах



## Использование в интерактивном режиме

Это руководство можно читать с экрана компьютера с помощью программы Adobe Reader. Пользуйтесь средствами навигации и просмотра, встроенными в программу Acrobat.

Вы можете получить доступ к конкретной информации двумя способами:

- > Для перехода к интересующему вас разделу щелкните по нему в списке закладок, расположенном в левой части экрана. (Если закладки недоступны, используйте [«Содержание»](#) на стр. 4.)
- > Щелкните по строке «Указатель» в списке закладок, чтобы перейти к указателю. (Если закладки недоступны, используйте [«Содержание»](#) на стр. 4.) Найдите нужный вам термин в алфавитном указателе и щелкните по соответствующему номеру страницы, чтобы перейти на страницу, содержащую информацию об этом термине.

## Печать руководства

Руководство можно распечатать целиком, а также отдельные страницы или разделы. Это делается следующим образом:

1. На панели инструментов выберите **File** (Файл), затем **Print** (Печать) (или нажмите клавиши Ctrl + P).
2. Выберите страницы, которые нужно распечатать:
  - (a) **All pages** (Все страницы) (1) – для печати всего руководства.
  - (b) **Current page** (Текущая страница) (2) – для печати открытой на экране страницы.

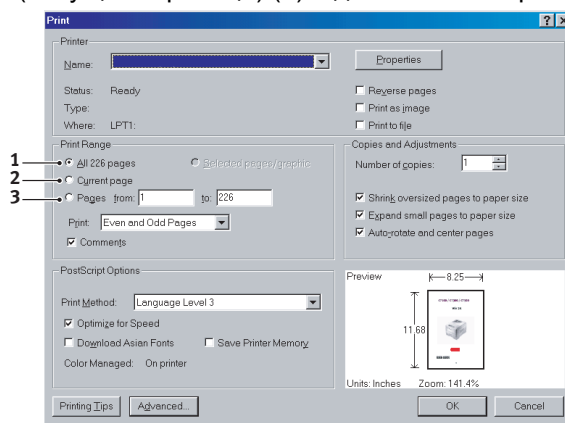

- 
- 
- (c) **Pages from** (Страницы с) и **to** (до) (3) – для печати диапазона страниц, который вы можете задать с помощью номеров.

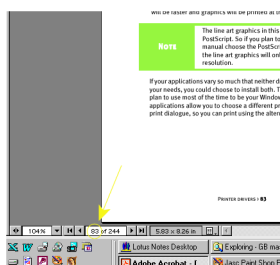

- 
- 
- 
3. Нажмите **OK**.

# Общая информация о принтере и бумаге

## Открывание и закрывание верхней крышки

### ПРЕДОСТЕРЕЖЕНИЕ!

Для выполнения действий внутри принтера убедитесь, что верхняя крышка полностью открыта.

Чтобы открыть верхнюю крышку, возьмитесь за ручку открывания верхней крышки (1), нажмите защелку и откройте крышку.

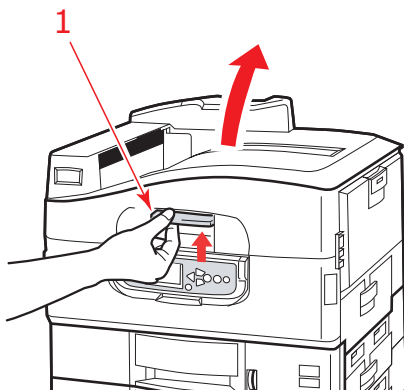

Чтобы закрыть крышку, осторожно нажимайте на нее (1), пока крышка не остановится на полпути. Затем нажмите сильнее (2) и полностью закройте ее. Убедитесь в том, что крышка надежно закрыта.

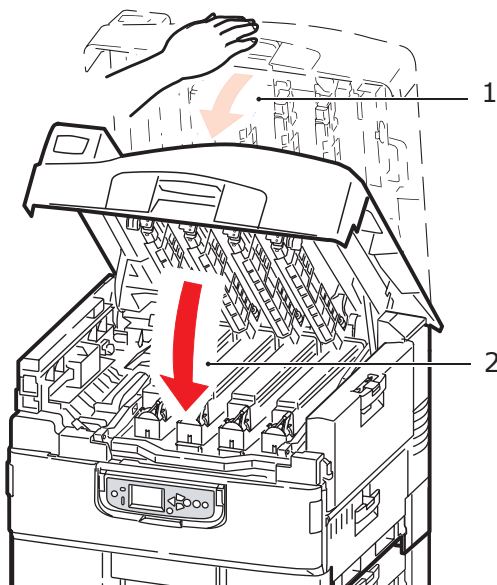

# Основные компоненты принтера

Основные компоненты принтера перечислены ниже.

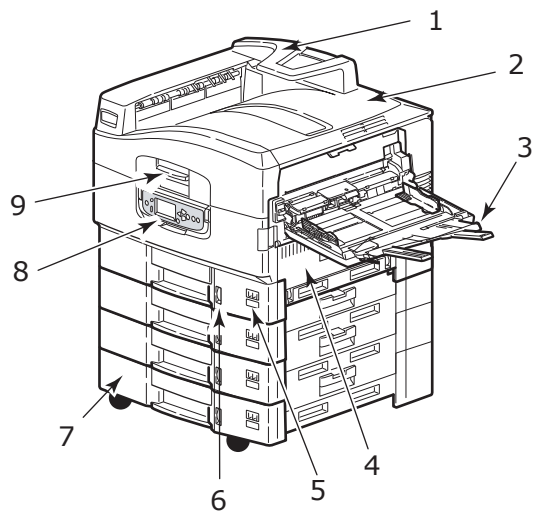

- 1. Держатель для бумаги
- 2. Верхняя крышка (накопитель лицевой стороной вниз)
- 3. Универсальный лоток
- 4. Боковая крышка лотка 1
- 5. Указатель размера бумаги
- 6. Индикатор запаса бумаги
- 7. Лоток 1 (лоток для бумаги)
- 8. Панель управления
- 9. Ручка открывания верхней крышки

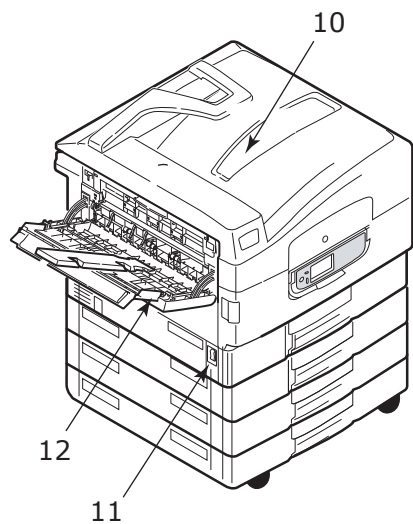

- 10. Накопитель лицевой стороной вниз
- 11. Выключатель питания
- 12. Накопитель лицевой стороной вверх

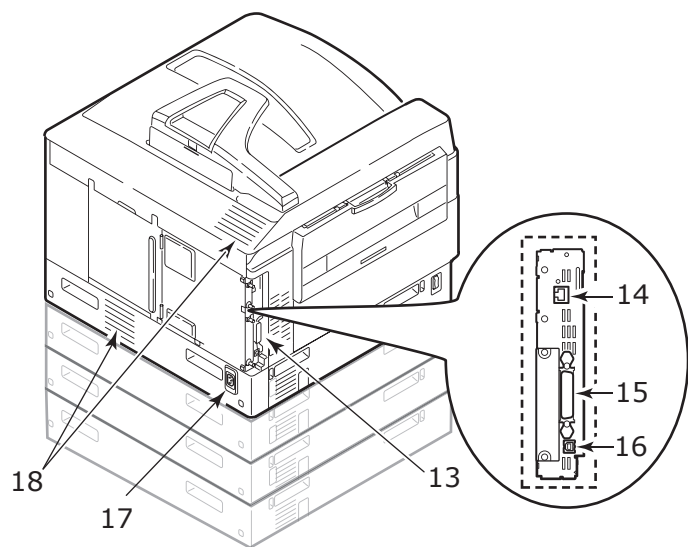

- 13. Интерфейс
- 14. Разъем сетевого интерфейса
- 15. Разъем параллельного интерфейса
- 16. Разъем интерфейса USB
- 17. Разъем питания
- 18. Вентиляционные отверстия

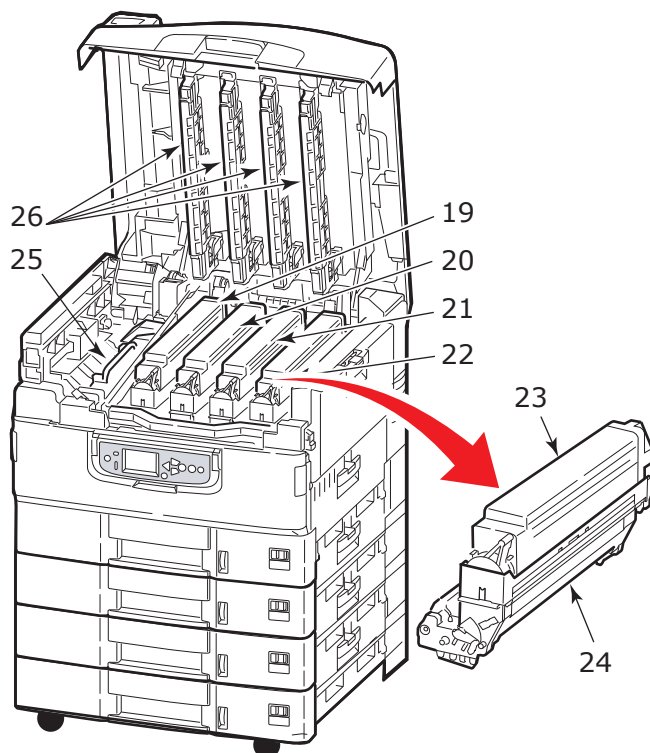

- |                                                     |                                 |
|-----------------------------------------------------|---------------------------------|
| 19. Печатный барабан и картридж с тоном (голубой)   | 23. Картридж с тоном            |
| 20. Печатный барабан и картридж с тоном (пурпурный) | 24. Картридж печатного барабана |
| 21. Печатный барабан и картридж с тоном (желтый)    | 25. Печка                       |
| 22. Печатный барабан и картридж с тоном (черный)    | 26. Светодиодные головки        |

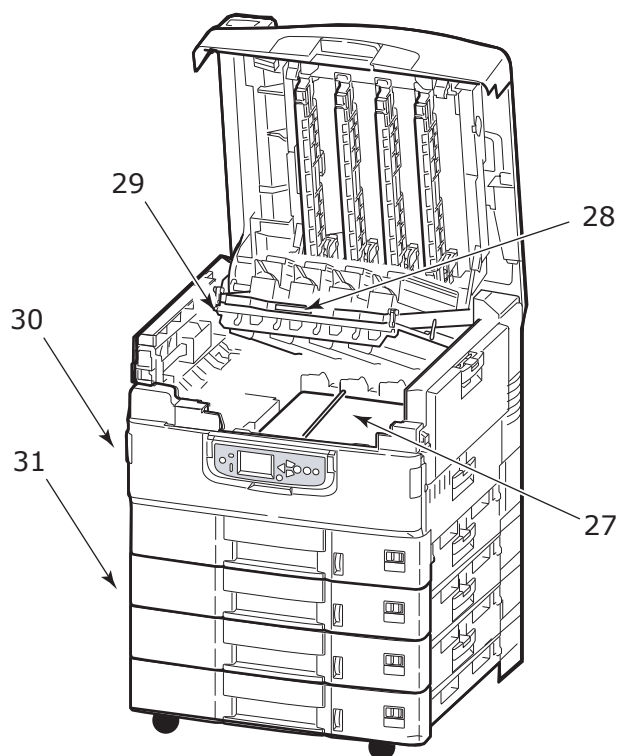

- |                                      |                                                           |
|--------------------------------------|-----------------------------------------------------------|
| 27. Транспортный ремень              | 30. Устройство двусторонней печати                        |
| 28. Ручка корзины печатных барабанов | 31. Податчик документов большой емкости (HCF) — три лотка |
| 29. Корзина печатных барабанов       |                                                           |

## Поставляемое программное обеспечение

- > Драйверы и служебные программы  
Диск содержит драйвер и прикладные программы для обычных пользователей.
- > Сетевые программы и служебные программы администратора  
Диск содержит программное обеспечение для системных администраторов.
- > Руководства пользователя  
Диск содержит электронные документы (в частности, «Руководство пользователя» и «Руководство по печати»), описывающие правила эксплуатации принтера для повседневной печати.
- > Диспетчер шаблонов  
Диск содержит программное обеспечение, позволяющее создавать визитные карточки, упаковки компакт-дисков, плакаты и многое другое.

## Рекомендации по использованию бумаги

Принтер может использовать разнообразные носители, включая бумагу различной плотности и размеров, ОНР-пленки и конверты. В данном разделе содержатся общие советы по выбору носителей и по использованию каждого типа в отдельности.

Оптимальное качество печати обеспечивается при использовании бумаги стандартной плотности 75–90 г/м<sup>2</sup>, предназначенной для копировальных устройств и лазерных принтеров. Подходящими типами являются:

- > Бумага для копирования M-Real Data Copy плотностью 80 г/м<sup>2</sup>
- > Colour Copy компании Mondi

Использование бумаги с глубоким тиснением или очень шероховатой текстурированной бумаги не рекомендуется.

Можно использовать **бумагу с предварительными надпечатками**, но при высоких температурах печки в процессе печати краска не должна плавиться.

### Глянцевая бумага

#### ПРЕДОСТЕРЕЖЕНИЕ!

**Глянцевая бумага должна быть специального типа, предназначенного для использования в в электрографических принтерах; она не должна плавиться, изменять свое качество или деформироваться в ходе термической обработки в печке принтера.**

#### ПРИМЕЧАНИЕ

*Всегда печатайте страницу-образец для проверки результатов печати на выходе.*

*Печать на глянцевой бумаге может привести к неожиданным результатам:*

- > *По сравнению с обычной бумагой при печати на глянцевой бумаге на поверхности может часто оставаться легкий налет тонера, либо печать изображений может быть светлее.*
- > *При высоких температурах или в условиях повышенной влажности существует вероятность образования легкого налета тонера. Глянцевую бумагу рекомендуется использовать при температуре окружающей среды не выше 25°C и влажности в 60%.*
- > *Может произойти смещение изображений, в частности при печати изображений высокой плотности или печати нескольких копий.*
- > *Из-за своего покрытия глянцевая бумага может «скользить» при подаче в принтер.*

## Конверты.

### ПРЕДОСТЕРЕЖЕНИЕ!

Конверты не должны быть свернутыми, согнутыми или деформированными иным образом. Они также должны иметь прямоугольный клапан, а клей не должен соприкасаться с горячим прижимающим роликом печки, используемым в данном типе принтера. Печать на конвертах с окошками не поддерживается.

## ОНР-пленки

### ПРЕДОСТЕРЕЖЕНИЕ!

ОНР-пленки должны быть предназначены специально для использования в копировальных машинах и в лазерных принтерах. В особенности следует избегать использования офисных прозрачных носителей для работы с маркерами. Они могут расплавиться в печке и повредить ее.

Рекомендуемый тип:

CG3720 by 3M (формат A4 или Letter)

## Наклейки

### ПРЕДОСТЕРЕЖЕНИЕ!

Наклейки также должны быть предназначены для использования в копировальных машинах и в лазерных принтерах; при этом бумажное основание должно быть полностью покрыто наклейками.

Рекомендуемый тип:

Avery White Laser Label типы 7162, 7664, 7666 (A4) или 5161 (Letter)

## Подача и выход бумаги

В таблице ниже приведены параметры бумаги, используемой в лотках для подачи (лоток 1 – лоток 5 (нумерация сверху) и универсальный лоток) и в областях выхода бумаги (накопители лицевой стороной вниз и вверх).

ТИП	РАЗМЕР	ПЛОТНОСТЬ	ПОДАЧА/ВЫХОД
Обычная бумага	A3, A3 Nobi, A3 Wide, A4, A5, A6, B4, B5, Letter, Legal 13, Legal 13.5, Legal 14, Executive, Tabloid, Tabloid Extra	64–216 г/м <sup>2</sup>	Любой лоток Любой накопитель
		217–300 г/м <sup>2</sup>	Универсальный лоток Накопитель лицевой стороной вверх
	Особый Ш: 100–328 мм Д: 148–457,2 мм	64–216 г/м <sup>2</sup>	Любой лоток Накопитель лицевой стороной вверх
	Custom Ш: 79,2–328 мм Д: 90–457,2 мм	64–300 г/м <sup>2</sup>	Универсальный лоток Накопитель лицевой стороной вверх
	Баннер: Ш: A4 width (Ширина A4) Д: 457,2–1200 мм	Рекомендуемая плотность 128 г/м <sup>2</sup>	Универсальный лоток Накопитель лицевой стороной вверх
Открытки	–	–	Лоток 1 или универсальный лоток Накопитель лицевой стороной вверх

ТИП	РАЗМЕР	ПЛОТНОСТЬ	ПОДАЧА/ВЫХОД
Конверты <sup>а</sup>	120 x 235 мм 90 x 205 мм 235 x 120 мм 235 x 105 мм 240 x 332 мм 216 x 277 мм 119 x 197 мм 210 x 297 мм	85 г/м <sup>2</sup>	Универсальный лоток Накопитель лицевой стороной вверх
	324 x 229 мм 229 x 162 мм 220 x 110 мм 225,4 x 98,4 мм 241,3 x 104,8 мм 190,5 x 98,4 мм	Из бумаги плотностью 90 г/м <sup>2</sup>	
Наклейки <sup>а</sup>	A4, Letter, B5	0,1–0,2 мм	Универсальный лоток Накопитель лицевой стороной вверх
Прозрачные пленки <sup>а</sup>	A4, Letter	0,1–0,11 мм	Лоток 1 или универсальный лоток Накопитель лицевой стороной вверх
Глянцевая бумага <sup>а</sup>	A4, A3, A3 outside	0,13–0,16 мм	Лоток 1 или универсальный лоток Накопитель лицевой стороной вверх

а. Важные комментарии см. в разделе «Рекомендации по использованию бумаги» на стр. 13

## Лотки и накопители

### Лотки 1–5

Лоток 1 – это стандартный лоток для подачи обычной бумаги емкостью до 530 листов. К нему могут быть добавлены дополнительные лотки (всего не более пяти), при этом общая емкость повысится до 2650 листов бумаги.

Если в другой лоток загружена такая же бумага, как и в лоток 1 (например, в лоток 2 или в универсальный лоток), то ваш принтер автоматически переключится на другой лоток, когда в текущем лотке закончится бумага. Эта функция требует настройки в драйвере при печати из Windows или соответствующих настроек меню при печати из других программ.

### Универсальный лоток

Универсальный лоток предназначен для носителей печати, размер которых не предусмотрен в стандартных лотках, а также для более плотных и специальных носителей.

В него можно загружать бумагу такого же размера, как в стандартных лотках, но более высокой плотности – до 300 г/м<sup>2</sup>. При печати на очень плотной бумаге рекомендуется использовать накопитель лицевой стороной вверх. Это обеспечивает практически прямой путь прохода бумаги через принтер.

В универсальный лоток можно загружать бумагу шириной от 76,2 мм и длиной до 1200 мм. При печати плакатов рекомендованными размерами являются: плакат A3, длина 900 мм и 1200 мм, а вес 128 г/м<sup>2</sup>. Поскольку бумага шириной менее 100 мм не загружается автоматически, необходимо нажать на кнопку ONLINE, чтобы загрузить ее.

Универсальный лоток предназначен для печати на конвертах и ОНР-пленках. Одновременно могут быть загружены до 100 ОНР-пленок или 25 конвертов при максимальной высоте стопки 25 мм.

Бумага и ОНР-пленки должны быть уложены печатаемой стороной вверх и верхним краем в сторону принтера. При работе с ОНР-пленками не следует использовать функцию дуплексной (двусторонней) печати.

### Накопитель лицевой стороной вниз

В накопитель лицевой стороной вниз может быть загружено до 500 листов стандартной бумаги плотностью 80 г/м<sup>2</sup>. Он рассчитан на работу с бумагой плотностью от 64 до 216 г/м<sup>2</sup>. Страницы, отпечатанные в порядке чтения (вначале страница 1), будут разложены в таком же порядке (последняя страница вверху, лицевой стороной вниз).

### Накопитель лицевой стороной вверх

Накопитель лицевой стороной вверх открывается по мере необходимости. При этом выдвигается удлинитель лотка. (Если в драйвере задана функция «Face Down» (Печать лицевой стороной вниз), то отпечатанные листы будут автоматически направляться в накопитель лицевой стороной вниз независимо от того, открыт ли накопитель лицевой стороной вверх.)

Накопитель лицевой стороной вверх может хранить до 200 листов стандартной бумаги плотностью 80 г/м<sup>2</sup> и работать с бумагой плотностью до 300 г/м<sup>2</sup>.

Если плотность бумаги превышает 216 г/м<sup>2</sup>, обязательно используйте этот накопитель и универсальный лоток.

### Устройство двусторонней печати (если оно установлено)

Данное устройство обеспечивает возможность автоматической двусторонней печати на обычной бумаге, подаваемой из лотков 1–5 или из универсального лотка.

ПЛОТНОСТЬ	РАЗМЕР	ЛОТОК
64–120 г/м <sup>2</sup>	A6, A5, B5, B5LEF, Executive, A4, A4LEF, Letter, LetterLEF, Legal 13 in, Legal 13.5 in, Legal 14 in, B4, Tabloid, Tabloid Extra, A3, A3 Wide, A3 Nobi, пользовательский размер (100–328 мм шириной, 148–457,2 мм длиной)	Лотки 1–5 Универсальный лоток
120–188 г/м <sup>2</sup>	A4, A4LEF, Letter, Letter LEF, Tabloid, A3	Универсальный лоток



## Примеры работы с лотком и накопителем

### Загрузка лотков 1–5

В описанном ниже примере использован лоток 1.

---

#### ПРИМЕЧАНИЕ

При наличии блокируемого второго лотка заблокируйте его в целях защиты.

---

1. Выдвиньте лоток.
2. Нажмите на задний ограничитель для бумаги (1) и отрегулируйте его по размеру используемой бумаги.

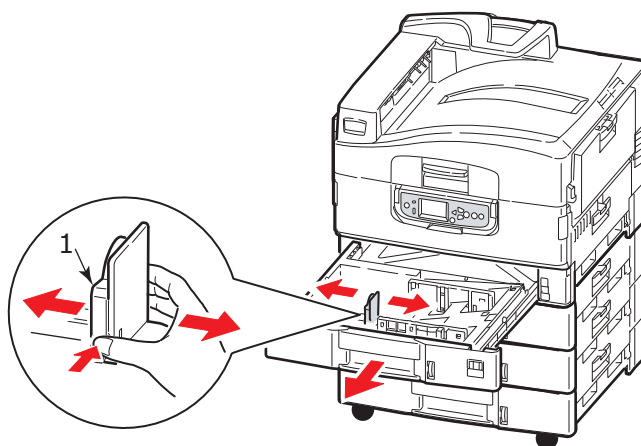

3. Разверните веером бумагу, которую собираетесь загружать, а затем постучите торцом стопки по плоской поверхности, чтобы она выровнялась.

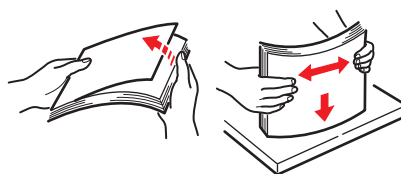

4. Загрузите бумагу (бланки загружаются лицевой стороной вниз и верхним краем вправо), нажмите на выступ (2) на направляющей бумаги и отрегулируйте направляющие (3) по гнезду, соответствующему размеру бумаги.

Чтобы бумага не застревала:

- > Не оставляйте свободного пространства между бумагой, направляющими и задним ограничителем.
- > Не переполняйте лоток для бумаги. Его емкость зависит от типа бумаги.
- > Не загружайте поврежденную бумагу.

- > Не загружайте в один лоток бумагу разного типа и разных размеров.

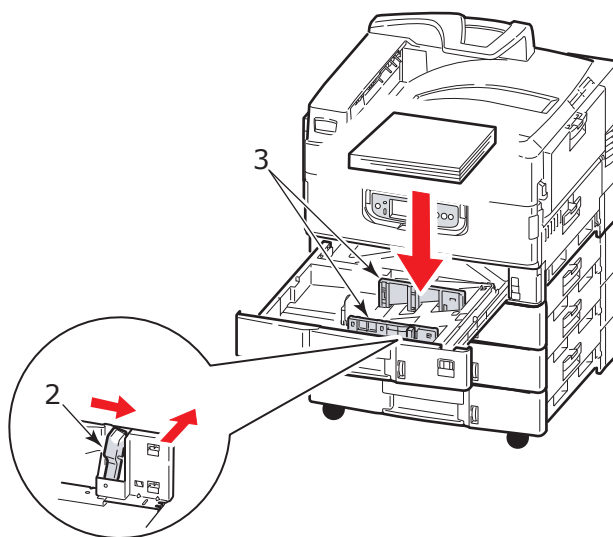

5. Аккуратно задвиньте лоток в принтер.

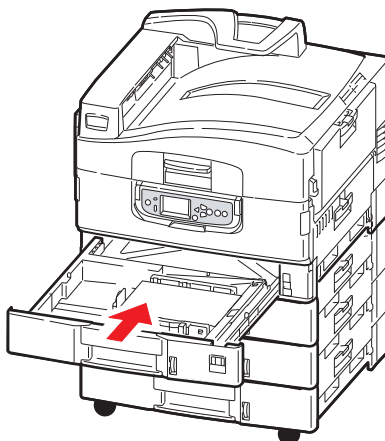

---

**ПРИМЕЧАНИЕ**

При наличии блокируемого второго лотка разблокируйте его, прежде чем продолжить.

---

## Использование универсального лотка

1. Откройте универсальный лоток, нажав на ручку (1).

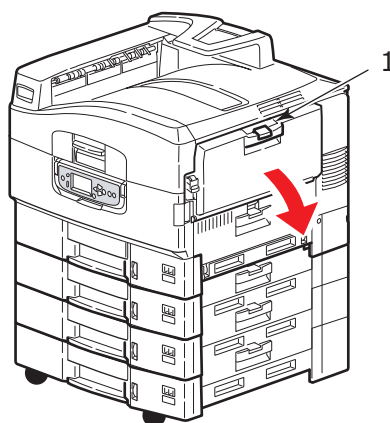

2. Выдвиньте опору для бумаги и разверните удлинители (2).

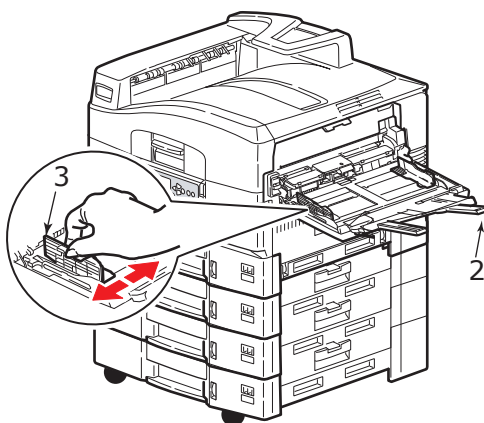

3. Отрегулируйте направляющие (3) по размеру используемой бумаги.
4. Разверните веером бумагу, которую собираетесь загружать, а затем постучите торцом стопки по плоской поверхности, чтобы она выровнялась.

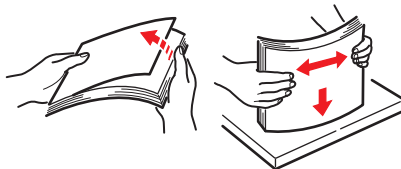

5. Загрузите бумагу.
- > Для односторонней печати на фирменном бланке поместите бумагу в универсальный лоток лицевой стороной вверх и верхним краем к принтеру.
  - > Для двусторонней (дуплексной) печати на фирменных бланках установите бумагу отпечатанной стороной вниз и верхним краем, удаленным от принтера. (Для этого необходимо, чтобы было установлено устройство двусторонней печати.)
  - > Конверты следует загружать лицевой стороной вверх и длинным краем в сторону принтера. Не используйте двустороннюю печать на конвертах.
  - > Не оставляйте свободного пространства между бумагой и направляющими.
  - > Не превышайте номинальную емкость лотка – около 230 листов плотностью <math>< 80 \text{ г/м}^2</math>, 50 листов плотностью

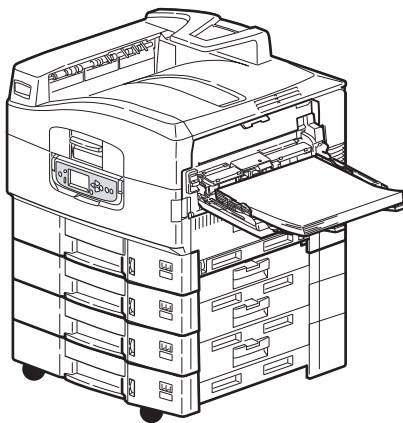

## Использование накопителей

### Накопитель лицевой стороной вниз

Если накопитель лицевой стороной вверх (1) в левой части принтера закрыт (нормальное положение), то бумага поступает в накопитель лицевой стороной вниз, который находится на верхней поверхности принтера.

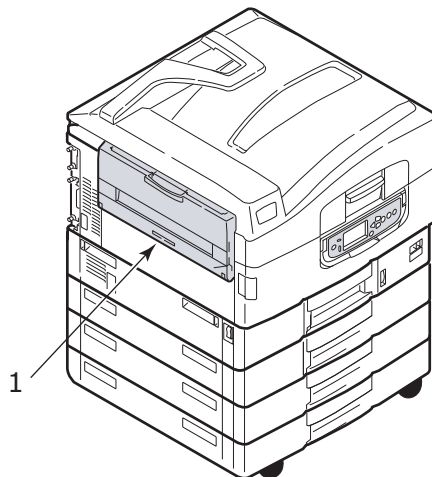

### Накопитель лицевой стороной вверх

Накопитель лицевой стороной вверх предназначен для плотной бумаги (визитных карточек и т.д.), конвертов, ОНР-пленок и наклеек.

1. Откройте накопитель (1).

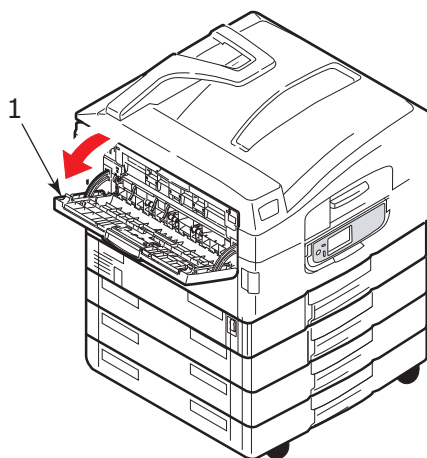

2. Выдвиньте опору для бумаги (2).

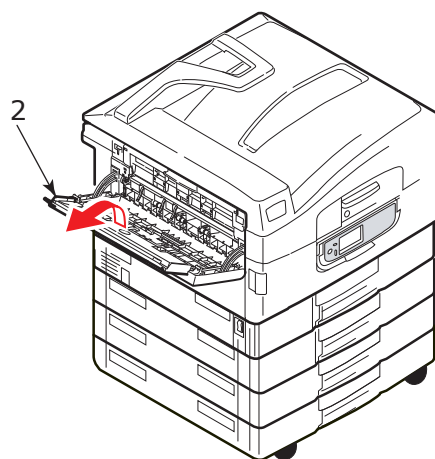

3. Разверните удлинитель (3).

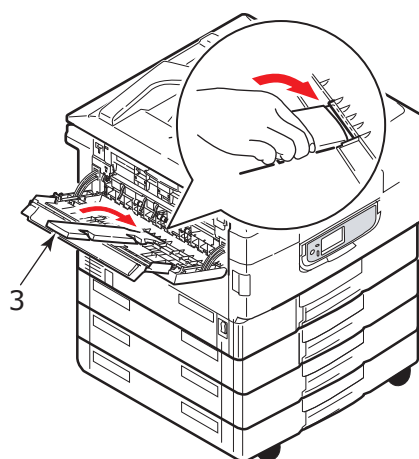

## Панель управления

Для простоты использования панель управления можно развернуть на 90° (максимум) от исходного положения (1).

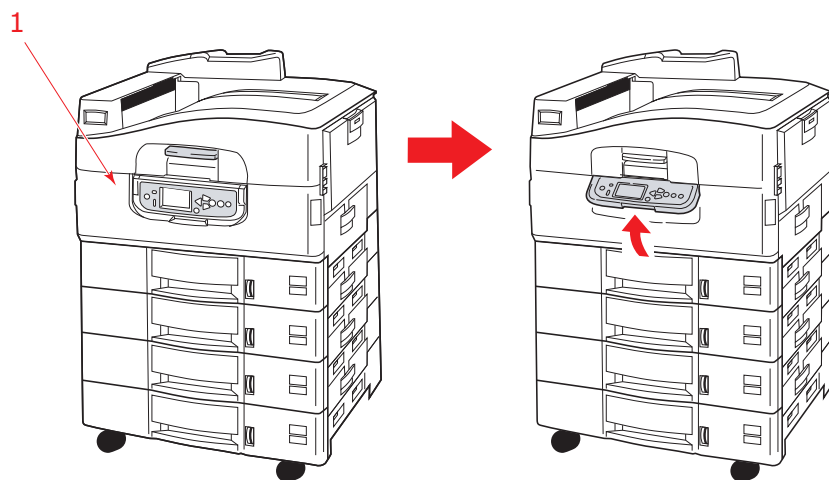

## Управляющие кнопки и индикаторы

Ниже приведен список и краткое описание компонентов панели управления:

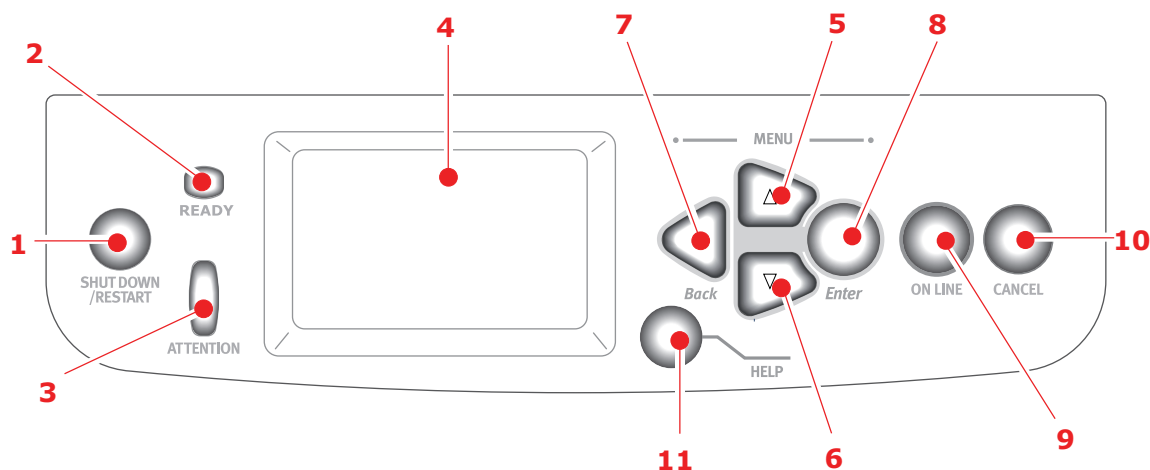

### 1. Кнопка «Shutdown/Restart» (выключение/перезапуск)

Для мягкого выключения принтера следует нажимать на эту кнопку более 2 секунд. При повторном нажатии кнопки принтер перегрузится, а при переключении **выключателя питания** будет полностью выключен.

### 2. Индикатор «Ready» (готовность)

Горит: означает готовность к печати.

Мигает: означает обработку данных для печати.

Выключен: означает невозможность получения данных (режим «Не готов»).

### 3. Индикатор «Attention» (внимание)

Выключен: свидетельствует о нормальной работе.

Мигает: указывает на наличие ошибок, не мешающих дальнейшей печати.

Горит: указывает на наличие ошибок, мешающих дальнейшей печати.

### 4. LCD-панель

Выводит информацию о статусе и настройках принтера, а также справочную информацию для пользователя на выбранном им языке.

5. **Кнопка со стрелкой вверх**  
Обеспечивает вход в режим меню и перемещение вверх между его элементами.
6. **Кнопка со стрелкой вниз**  
Обеспечивает вход в режим меню и перемещение вниз между его элементами.
7. **Кнопка «Back» (назад)**  
Возвращается к предыдущему элементу меню более высокого уровня.
8. **Кнопка «Enter» (ввод)**  
Обеспечивает вход в режим меню и выбор элемента меню, указанного на LCD-панели.
9. **Кнопка «Online» (оперативный режим)**  
Используется для переключения между оперативным (принтер готов к получению данных) и автономным (принтер не готов к получению данных) режимами.
10. **Кнопка «Cancel» (отмена)**  
Отменяет текущее задание печати.
11. **Кнопка «Help» (справка)**  
Предоставляет текстовую или графическую информацию, дополняющую данные на LCD-панели.

## Режимы LCD-панели

На LCD-панели может быть выведена следующая информация:

- > информация о статусе
- > информация о меню (функции)
- > информация о конфигурации
- > справочная информация

### Информация о статусе

Информация о статусе предусматривает три состояния принтера:

В состоянии информации (Information), например, режим ожидания или печати, принтер готов к обработке заданий печати.

Состояние предупреждения (Warning) свидетельствует о мелкой неисправности принтера, которая не мешает его работе.

Состояние ошибки (Error) свидетельствует о неисправности, которая мешает работе принтера и требует вмешательства пользователя с целью устранения ее источника.

Информация о статусе принтера содержится в двух верхних строках панели. В нижней части панели обычно показано состояние тонера.

### Информация о меню (функции)

Информация о меню (функциях) бывает трех типов:

Меню пользователя: активизируется путем нажатия кнопки **Enter** и **стрелок вверх** или **вниз** на панели управления. Эти меню доступны обычным пользователям и позволяют им изменять различные настройки при работе принтера.

Меню администратора: активизируется путем нажатия кнопки **Enter** не менее 2 секунд в процессе включения принтера (включая перезапуск (Restart)). Требуется полномочий администратора. Ограничивает возможность внесения изменений обычными пользователями из меню пользователя.

Меню технического обслуживания системы: активизируется путем нажатия кнопок **вверх** или **вниз** не менее 2 секунд в процессе включения принтера (включая перезапуск (Restart)). Доступно только специалистам и позволяет менять конфигурацию принтера и устанавливать специальные функции.

## Информация о конфигурации

Выводит сведения о конфигурации, включая версии внутреннего микрокода принтера.

Для просмотра и выделения элементов меню на каждом уровне используются кнопки со стрелками **вверх/вниз**. Выделенный элемент выбирается нажатием кнопки **Enter**. Если выбрано меню самого нижнего уровня, то вы можете изменить его настройки. Для этого достаточно выбрать из списка требуемое выделенное значение или ввести соответствующее цифровое значение. Во всех остальных случаях информация о конфигурации доступна только для просмотра или печати.

## Справочный режим

Если произошла ошибка, нажмите кнопку **Help**. На дисплее появится информация, которая поможет вам исправить ошибку.

## Сообщения на LCD-панели

Сообщения на LCD-панели в сочетании со справочной информацией не требуют дополнительных разъяснений. Смотрите [«Приложение А. Сообщения на LCD-панели» на стр. 68](#) для получения более подробной информации о типичных сообщениях.

## Использование меню

---

### ПРИМЕЧАНИЕ

Смотрите [«Приложение В. Система меню» на стр. 69](#), где приведена более подробная информация о меню.

---

Для перехода от одного меню принтера к другому используются кнопки **Enter**, **вверх**, **вниз** и **Back**. При этом вы можете регулировать настройки (например, задавать размер бумаги в лотке 1) или просматривать информацию (например, об оставшемся количестве того или иного расходного материала).

Многие из этих настроек меню могут быть отменены настройками драйверов принтера в Windows. Часто так и происходит. Однако некоторые настройки драйвера могут быть оставлены в «Настройках принтера», которые затем будут настройками по умолчанию для указанных меню принтера.

Общие правила использования меню:

1. Убедитесь в том, что сообщение на LCD-панели указывает на готовность принтера к печати.
2. Войдите в режим меню пользователя путем нажатия кнопки **Enter** или стрелок **вверх** или **вниз**. Две последние кнопки следует нажимать до тех пор, пока нужное вам меню не будет выделено в списке.
3. Для выбора этого меню нажмите **Enter**.
4. Нажимайте кнопки со стрелками **вверх** или **вниз** до тех пор, пока не будет выделен нужный вам элемент.
5. Для выбора этого элемента нажмите **Enter**.
6. Нажимайте кнопки со стрелками **вверх** или **вниз** до тех пор, пока не будет выделено нужное вам значение.
7. Для выбора этого значения нажмите **Enter**. (При настройке параметра убедитесь в том, что рядом с выбранным значением находится звездочка (\*).)
8. Для выхода из режима меню и возвращения принтера в режим готовности нажмите **Online**.

Смотрите раздел [«Приступая к работе» на стр. 25](#) и [«Приложение В. Система меню» на стр. 69](#), где приведены примеры работы с меню.



## Приступая к работе

Информация, приведенная в этом разделе, поможет вам на начальных этапах работы с принтером.

### Место для установки принтера

Убедитесь в наличии достаточного места:

> вокруг принтера:

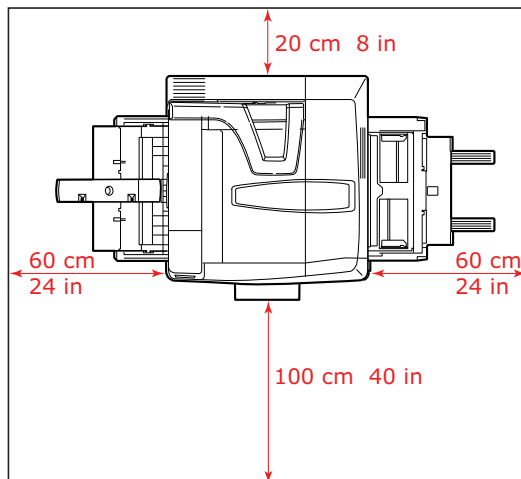

> над принтером:

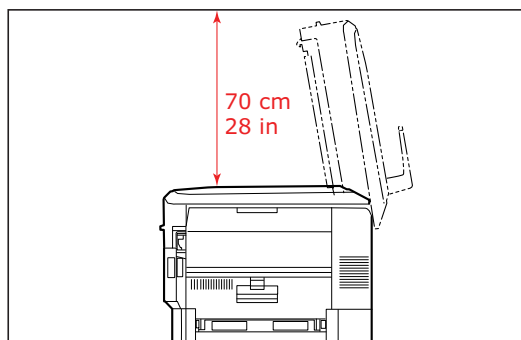

## Выключение/включение

### Выключение

#### Жесткий диск не установлен

1. Если жесткий диск НЕ установлен, переведите **выключатель питания** в положение Off.

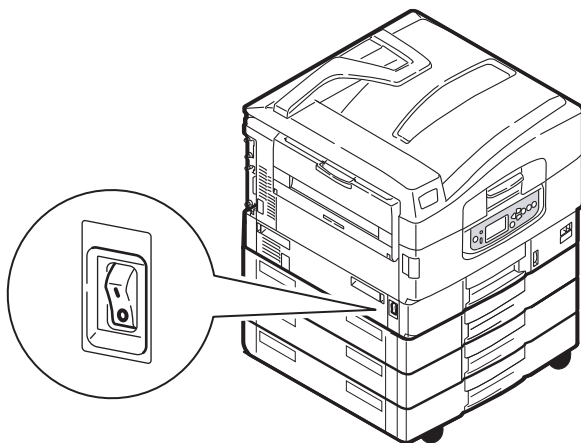

#### Жесткий диск установлен

1. Для выключения нажмите и удерживайте кнопку **Shutdown/Restart** (1) на панели управления.

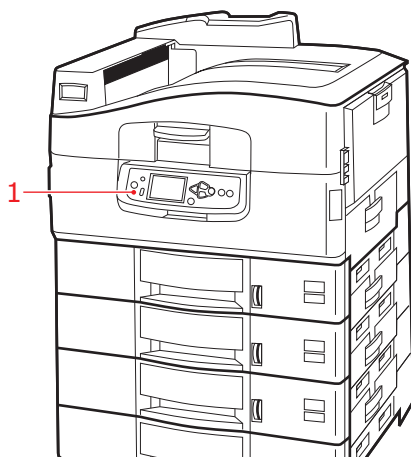

2. Если сообщение на LCD-панели указывает, что вы можете либо выключить, либо перегрузить принтер, то просто переведите **выключатель питания** в положение Off. Подождите, на это может понадобиться некоторое время.

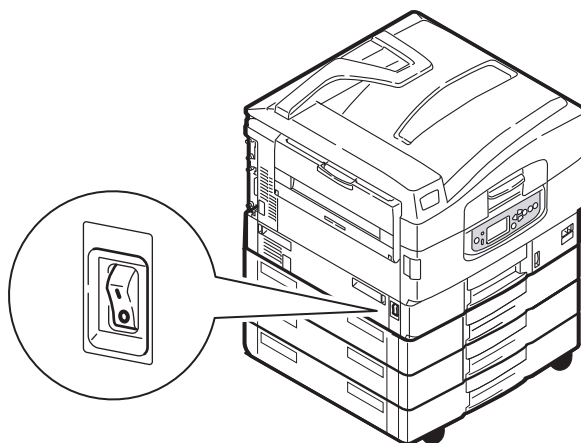

## Включение

### ПРИМЕЧАНИЕ

Если при помощи кнопки **Shutdown/Restart** вы перевели принтер в состояние, при котором его можно выключить или перезагрузить, то для повторного включения следует вновь нажать кнопку **Shutdown/Restart**.

1. Чтобы включить принтер после выключения переключателем питания **Power**, переведите переключатель **Power** в положение On.

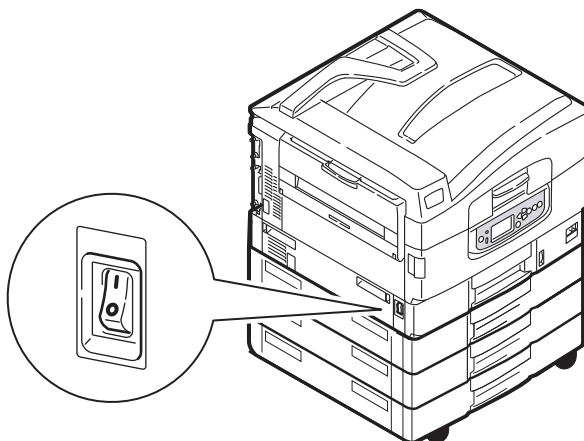

## Изменение языка сообщений

По умолчанию языком, используемым принтером для показа сообщений и печати отчетов, является английский. Если необходимо, вы можете изменить его. Процедура установки языка представлена в информации, прилагаемой к принтеру (служебная программа установки языка панели оператора).

## Проверка текущих настроек

Чтобы получить отчет о конфигурации (карта меню), подтверждающий правильность конфигурации принтера, нужно выполнить следующие операции.

1. Убедитесь в том, что в лотке 1 находится бумага формата A4 (которая используется в данном случае).
2. Убедитесь в том, что сообщение на LCD-панели указывает на готовность принтера к печати.
3. Нажимайте кнопки со стрелками **вверх** или **вниз** до тех пор, пока не будет выделен режим «Печать сведений».
4. Для выбора этого режима нажмите **Enter**.
5. Нажимайте кнопки со стрелками **вверх** или **вниз** до тех пор, пока не будет выделен режим «Конфигурация».
6. Для выбора этого режима нажмите **Enter**.
7. Нажмите **Enter** для выполнения команды, и информация о конфигурации принтера будет выведена на печать.

После печати этой информации принтер вернется в режим ожидания.

Она может использоваться для проверки конфигурации принтера. В верхней части первой страницы перечислены системные параметры и установленные дополнительные устройства, а далее – статус и настройки принтера.

## Интерфейсы и подключение

В принтере предусмотрено несколько интерфейсов передачи данных:

- > **Параллельный** – для прямого подключения к компьютеру. Для этого порта необходим двунаправленный (соответствующий стандарту IEEE 1284) параллельный кабель.
- > **USB** – для этого порта необходимо использовать кабель, соответствующий требованиям USB версии 2.0 или выше.

Если принтер подключен к интерфейсу USB одновременно с другими аналогичными приборами, то это может препятствовать работе принтера.

При подключении нескольких принтеров одного типа они появляются в виде \*\*\*\*\*, \*\*\*\*\* (2), \*\*\*\*\* (3), и т.д. Эти номера зависят от порядка подключения или включения каждого принтера.

- > **Ethernet** – для подключения сетевого кабеля.

---

### ПРИМЕЧАНИЕ

В комплект поставки принтера не входят интерфейсные кабели.

---

## Подключение параллельного интерфейса

1. Выключите принтер и компьютер.
2. Подключите принтер к компьютеру при помощи параллельного кабеля.

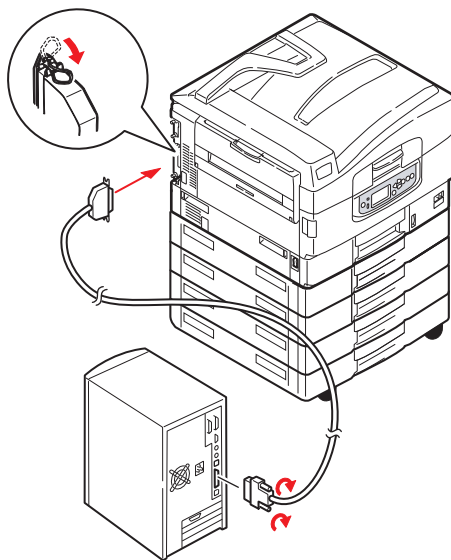

3. Включите принтер, а затем компьютер.

## Подключение интерфейса USB

На данном этапе не следует подключать кабель USB. Вы получите указания о моменте подключения кабеля USB в процессе работы с драйверами, находящимися на DVD-диске.

Если вы подключаете принтер к отдельно стоящему компьютеру, то переходите к разделу [«Использование DVD-диска с драйверами» на стр. 29](#).

## Подключение сетевого интерфейса

### ПРЕДОСТЕРЕЖЕНИЕ!

Не подключайте кабель USB в узел сетевого интерфейса – это может повлечь за собой неисправности.

1. Выключите принтер и компьютер.
2. Установите ферритовый сердечник на кабель Ethernet, как показано на рисунке.
3. Подключите принтер к концентратору Ethernet при помощи сетевого кабеля Ethernet.

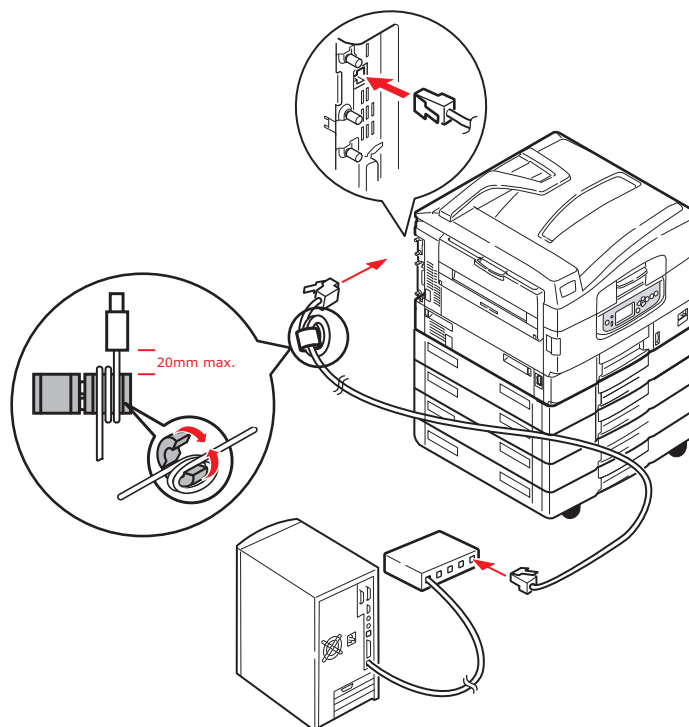

4. Включите принтер, а затем компьютер.

Если принтер должен будет работать в сети, то перед установкой драйверов принтера обратитесь к соответствующему разделу руководства по конфигурации. В нем описано, как следует конфигурировать подключение к сети.

---

#### ПРИМЕЧАНИЕ

Для сетевого подключения необходимы полномочия администратора.

---

## Использование DVD-диска с драйверами

Вставьте DVD-диск с драйверами в компьютер и следуйте указаниям на экране. Вам будет предложено выполнить набор базовых операций по конфигурированию языка сообщений, установке драйверов и других программ. Затем вы должны будете отпечатать тестовую страницу, чтобы убедиться в правильности работы принтера.

## **Эксплуатация принтера**

Полную информацию об использовании принтера и дополнительного оборудования к нему для качественной и эффективной печати документов можно найти в руководстве по печати и в Barcode Printing Guide.

Дополнительные сведения о доступе к функциям безопасности принтера и их использовании содержатся в Security Guide.

## **Расходные материалы и эксплуатационные компоненты**

Этот раздел описывает, как производить замену расходных материалов и эксплуатационных компонентов в случае необходимости.

### **Проверка уровня использования расходных материалов/ эксплуатационных компонентов**

Вы всегда можете проверить оставшееся количество расходных материалов/эксплуатационных компонентов в соответствующих меню. Например, войдите в меню системы и выберите следующую последовательность элементов:

#### **Конфигурация > Срок службы расходных материалов > Голубой тонер**

Уровень оставшегося голубого тонера в процентах выводится на LCD-панели, после чего принтер возвращается в режим готовности к печати.

### **Индикация замены**

Сообщения о том, что расходные материалы/эксплуатационные компоненты подходят к концу или практически иссякли, появляются на LCD-панели. Через некоторое время на нем появляется предупреждение о необходимости замены. Замену следует произвести как можно скорее после такого предупреждения – это позволит избежать возможного ухудшения качества печати.

Предупреждения о замене валиков подачи бумаги и валиков универсального лотка на LCD-панели не появляются. Рекомендуемый срок их замены: после печати около 120000 листов формата А4.

## Замена расходных материалов и эксплуатационных компонентов

В комплект поставки любого расходного материала и эксплуатационного компонента входит подробная инструкция о его установке и замене. Рекомендуется внимательно ее прочесть.

### ПРЕДОСТЕРЕЖЕНИЕ!

Для обеспечения оптимального качества печати и нормальной работы оборудования рекомендуется всегда использовать только оригинальные расходные материалы компании OKI. Использование материалов других производителей может ухудшить работу принтера и отменить действие гарантии. Технические характеристики могут быть изменены без предварительного уведомления. Все торговые марки признаются.

## Чистка светодиодных головок

Светодиодные головки рекомендуется протирать:

при каждой замене картриджа с тонером

при появлении блеклого изображения, белых полос или нечетких букв

Для чистки светодиодных головок можно использовать мягкую сухую ткань.

1. Откройте верхнюю крышку.

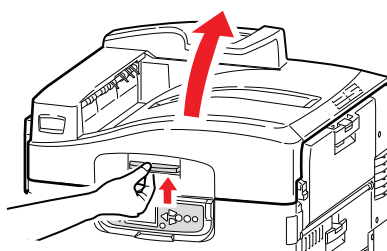

2. Аккуратно протрите мягкой сухой тканью каждую из четырех головок (1). Перемещайте ткань, как показано на рисунке, используя чистую часть при каждом следующем проходе. Старайтесь не повредить ограничители (2).

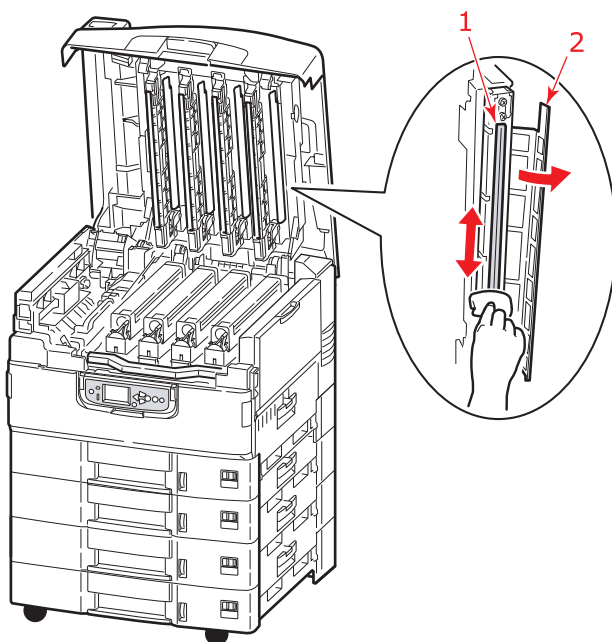



3. Закройте верхнюю крышку.

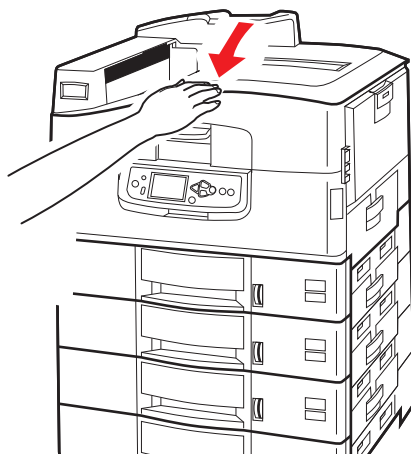

## Чистка валиков подачи бумаги

Валики рекомендуется чистить при слишком частом застревании бумаги.

1. Снимите с запястья часы или браслет и выключите принтер надлежащим образом.

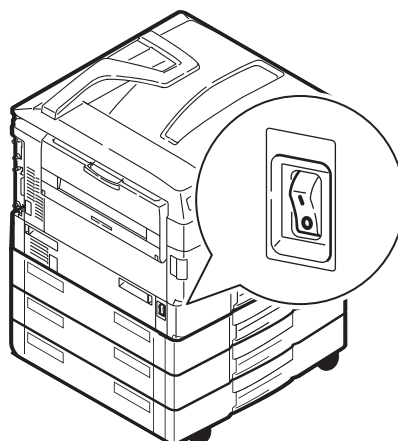

2. Откройте боковую крышку лотка 1.

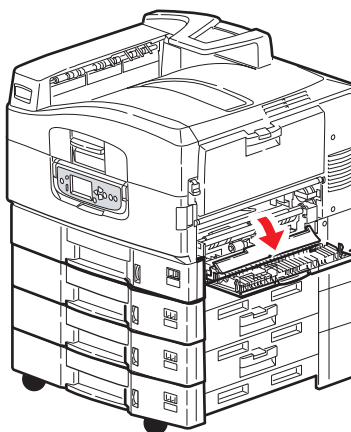

3. Полностью извлеките лоток 1 из принтера.

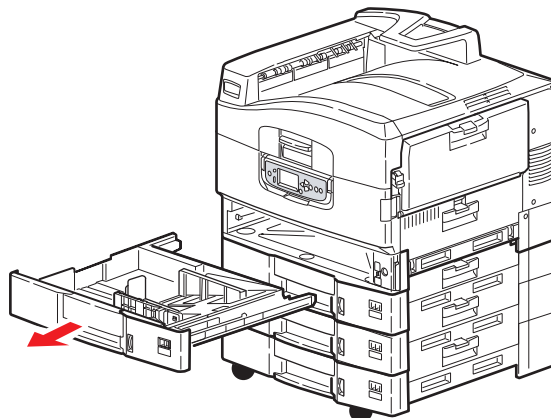

4. Протрите 3 валика подачи бумаги (2) через зазор, образовавшийся после удаления лотка 1. Используйте мягкую ткань, слегка смоченную водой.

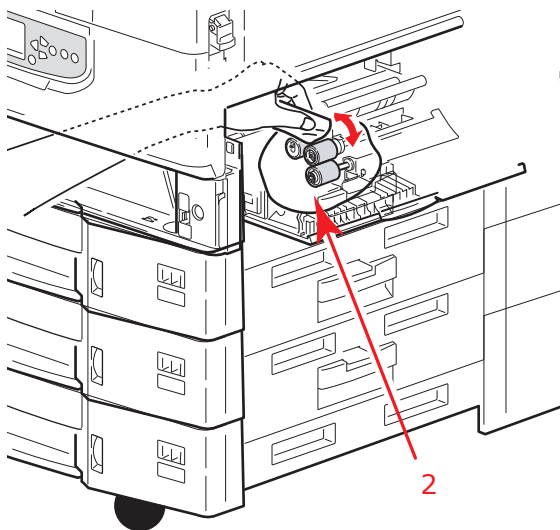

5. Верните на место лоток 1.

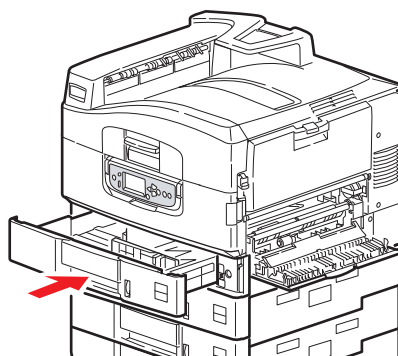

6. Закройте боковую крышку лотка 1.

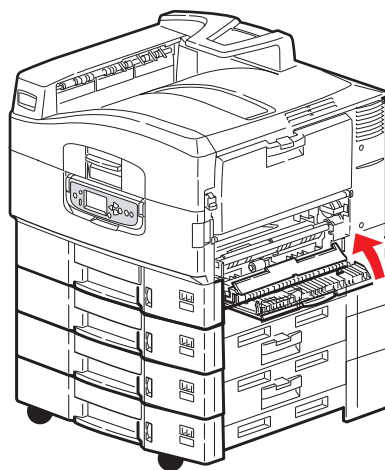

7. Включите принтер.

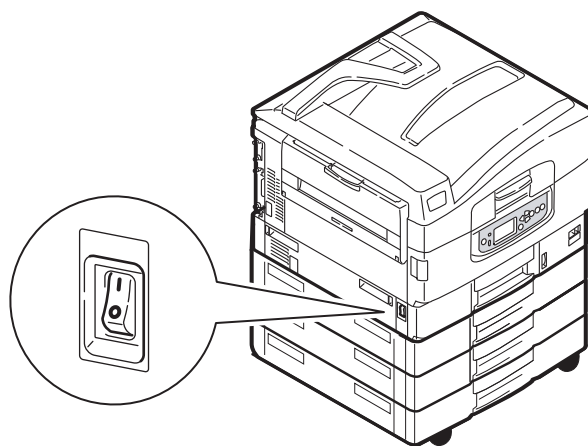

## Чистка корпуса принтера

1. Выключите принтер надлежащим образом.

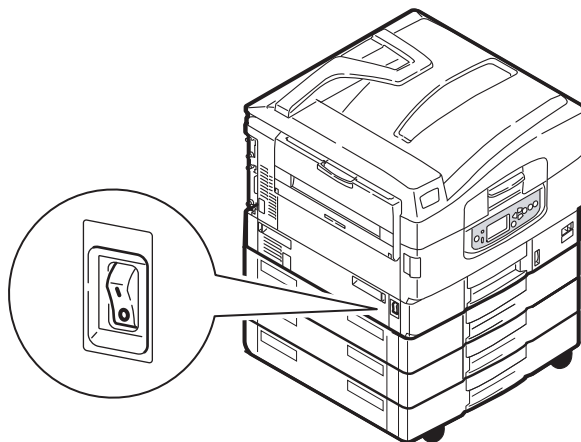

2. Протрите поверхность принтера мягкой тканью, смоченной водой или нейтральным моющим средством.

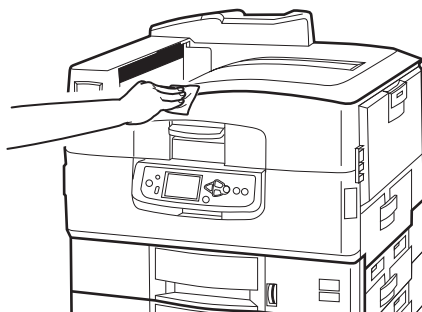

3. Вытрите ее насухо мягкой сухой тканью.
4. Включите принтер.

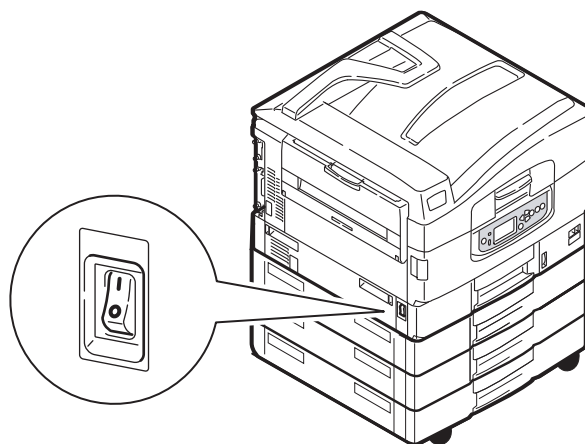

## Опорожнение емкости для отходов перфорации (дырокол – это дополнительное устройство)

Если сообщение на LCD-панели предупреждает вас о том, что заполнилась емкость для отходов перфорации, то опорожните ее следующим образом:

1. Отделите финишер от принтера при помощи рычага.

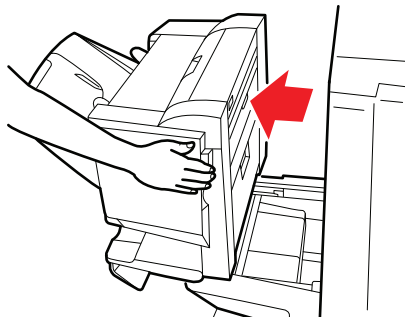

2. Выдвиньте емкость для отходов перфорации. Старайтесь держать ее ровно, чтобы не просыпать содержимое.

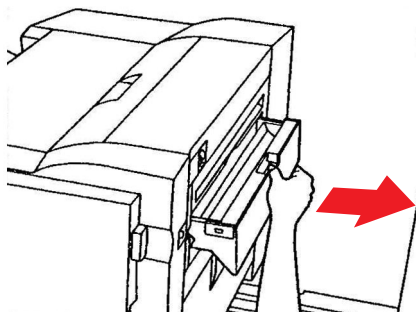

3. Высыпьте отходы.

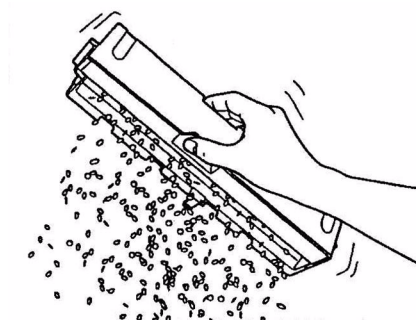

4. Аккуратно вставьте емкость в финишер.

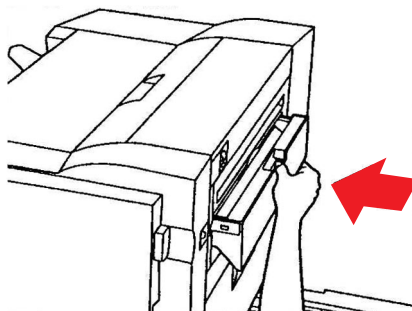

5. Проверьте правильность установки емкости, после чего осторожно верните финишер на место, стараясь не прищемить пальцы.

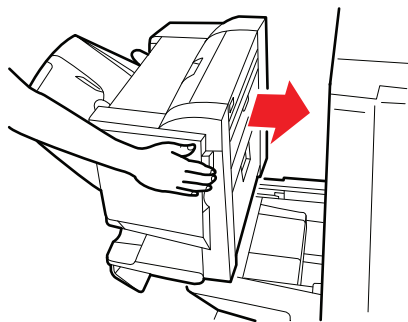

### **Замените картридж со скобками – устройство окончательной обработки (дополнительная принадлежность)**

Если ЖК-панель указывает, что картридж со скобками пустой, замените его следующим образом:

1. Откройте переднюю крышку устройства окончательной обработки.

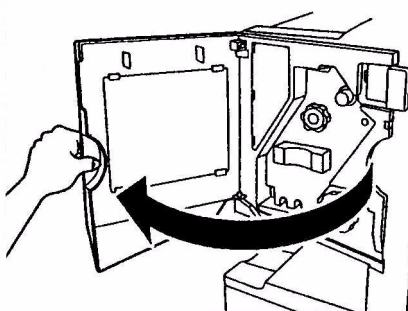

2. Извлеките блок скобок.

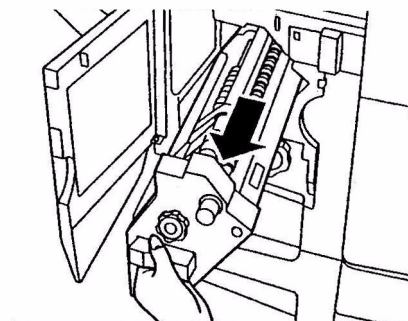

3. Поверните ручку в направлении, указанном для перемещения картриджа со скобками вперед.

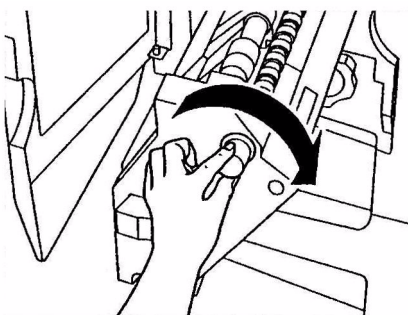

4. Удерживая обе стороны картриджа со скобками, вытяните и удалите его.

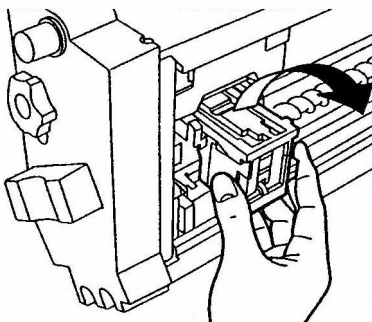

5. Извлеките новый картридж со скобками из упаковки и установите его, как показано.

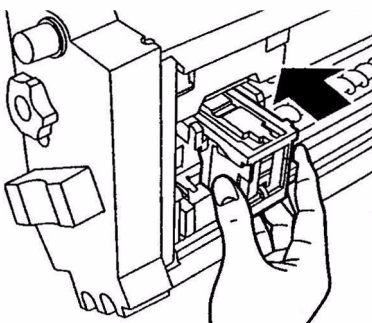

6. Убедитесь, картридж со скобками надежно установлен в блоке скобок, затем полностью задвиньте блок скобок на место.

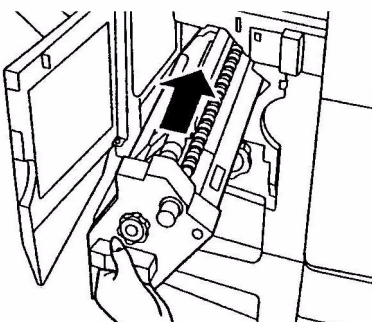

7. Закройте переднюю крышку устройства окончательной обработки, будьте внимательны, не прищемите пальцы.

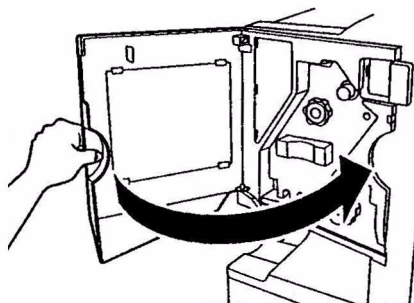

## Дополнительное оборудование

В этом разделе описано дополнительное оборудование для принтера, включающее:

- > устройство двусторонней печати (для печати с двух сторон бумаги) (только в модели C9655n)
- > дополнительная оперативная память (RAM)
- > жесткий диск (для проверки и буферизации печати, прямой печати документов в формате PDF, при ошибках в раскладке по копиям, для добавления новых шрифтов) (Только модели C9655n и C9655dn)
- > блокируемый второй лоток для бумаги (для увеличения емкости подачи бумаги и ее защиты)
- > стандартные второй и третий лотки для бумаги (для повышения вместимости)
- > устройство подачи листов большой емкости (эквивалент трех лотков бумаги) (только модели C9655n, C9655dn и C9655hdn)

---

### ПРИМЕЧАНИЕ

1. Возможные конфигурации лотков: только лоток 1, лоток 1 + лоток 2, лоток 1 + лоток 2 + лоток 3, лоток 1 + HCF, лоток 1 + лоток 2 + HCF
2. В модели C9655hdn уже установлено устройство подачи листов большой емкости, поэтому она может быть снабжена только одним дополнительным лотком (это даст максимально возможное количество лотков – 5).

- 
- > Финишер (для скрепления отпечатанных документов)
  - > Тумба принтера
  - > Дырокол (для расширения возможностей финишера)

## Установка устройств

В комплект поставки любого устройства (кроме финишера) входит подробная инструкция по его установке. Рекомендуется внимательно ее прочесть.

Чтобы проверить правильность установки, распечатайте карту меню (документ, содержащий конфигурацию).

---

### ПРИМЕЧАНИЕ

*Финишер и дырокол устанавливаются только уполномоченным инженером.*

---

При установке следующих устройств необходимо произвести настройки в драйвере принтера:

- > устройство двусторонней печати
- > лотки для бумаги
- > финишер

Информация о настройках драйвера приведена в руководстве по печати.



# Устранение неисправностей

## Общая информация

Если LCD-панель принтера не показывает ничего или находится в режиме ожидания спустя 10 минут после включения, выполните всю процедуру выключения принтера. Проверьте все кабельные соединения перед новым запуском принтера. Если проблема осталась, обратитесь к дилеру.

## Застревание бумаги

Информация, приведенная в этом разделе, поможет вам устранять различные неисправности принтера. Ниже рассказано о том, как следует поступать в случаях застревания бумаги и неудовлетворительных результатов печати. В данном разделе приведены сообщения, которые появляются на LCD-панели при застревании бумаги, и описаны корректирующие действия. [«Приложение А. Сообщения на LCD-панели» на стр. 68](#) содержит информацию о других стандартных сообщениях и рекомендуемых мерах по устранению неисправностей.

## Застревание бумаги в принтере

В случае застревания бумаги на LCD-панели, находящейся на панели управления принтером, появляется соответствующее предупреждение. Нажав на кнопку **Help**, вы получите все необходимые указания по его устранению.

В следующих параграфах приведена полная информация о том, как устранять застревания бумаги, и о соответствующих сообщениях на дисплее.

## Открытая крышка, замятие бумаги, боковая крышка лотка ttttt

Вместо букв ttttt в сообщении на LCD-панели может быть указан лоток 1 или любой из лотков 2–5 (если они установлены). В данном примере используется лоток 1, но в отношении всех остальных лотков следует действовать аналогичным образом.

1. Нажмите на защелку (1) на боковой крышке лотка 1 и откройте крышку.

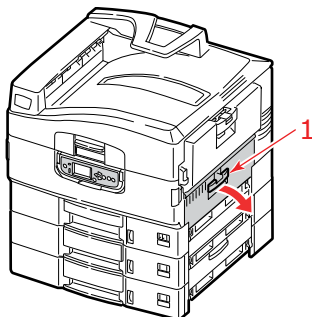

2. Аккуратно удалите застрявшую бумагу.

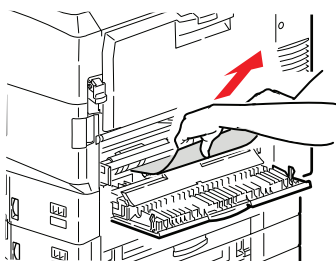

3. Закройте боковую крышку лотка 1.

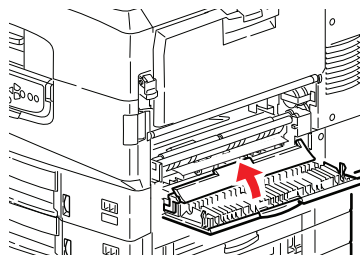

## Откройте крышку, замин бумаги, боковая крышка

1. Если универсальный лоток открыт, то закройте его, чтобы была видна боковая крышка (1).

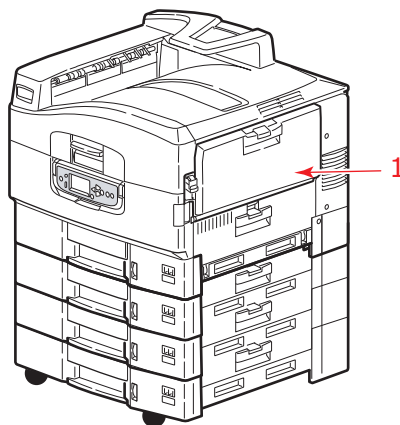

2. Потяните за рычаг освобождения (2) и откройте боковую крышку.

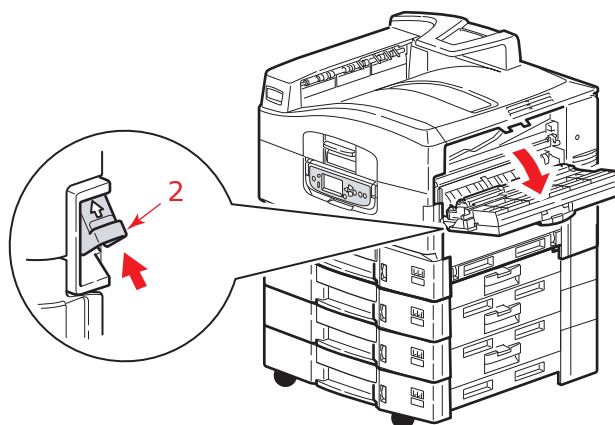

3. Аккуратно удалите застрявшую бумагу.

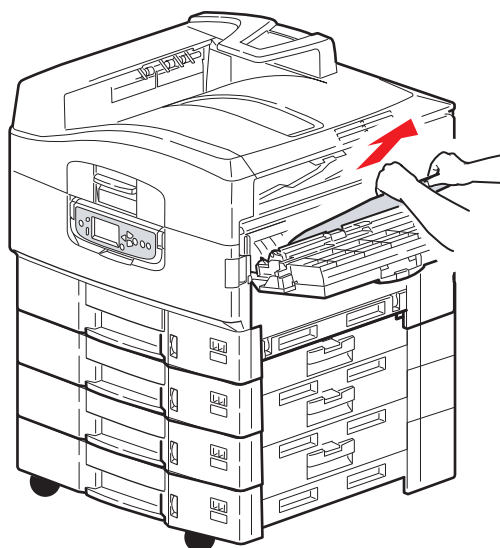

4. Закройте боковую крышку.

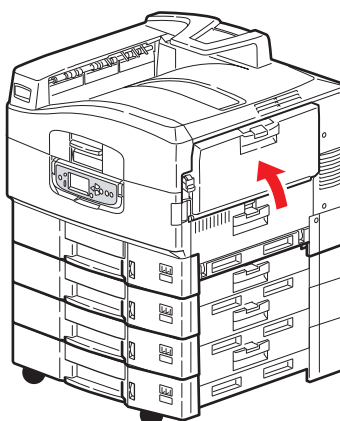

## Откройте крышку, замин бумаги, верхняя крышка

1. Нажмите на ручку (1) верхней крышки и откройте ее.

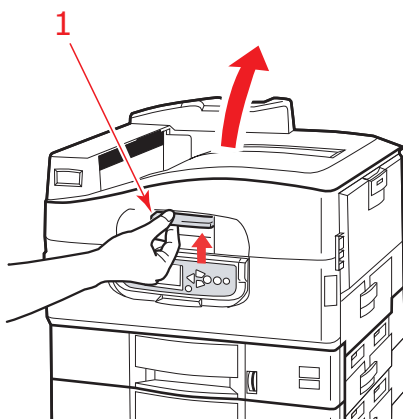

### ПРЕДУПРЕЖДЕНИЕ!

Старайтесь не касаться печки – после печати она остается горячей.

2. Нажмите на ручку корзины (2) и поднимите корзину печатных барабанов.

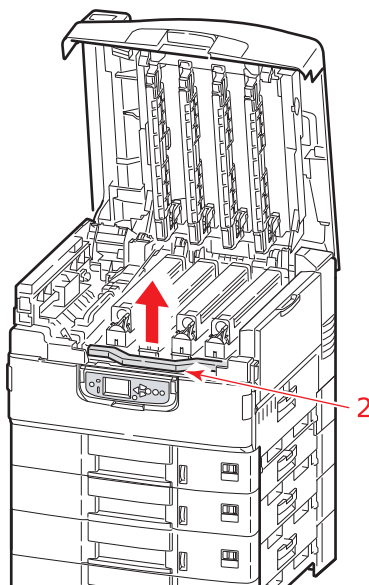

3. Аккуратно удалите бумагу с транспортного ремня.

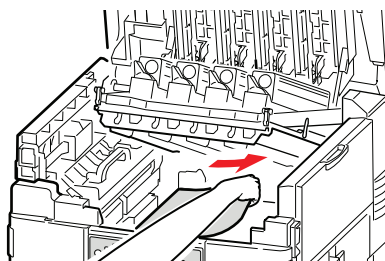

4. Если бумага застряла в печке, то вытащите печку, подтолкнув стопорный рычаг (3) в направлении, показанном на рисунке.

### ПРЕДУПРЕЖДЕНИЕ!

Старайтесь не касаться печки – после печати она остается горячей. Если печка горячая, то подождите, пока она остынет, и лишь затем удаляйте застрявшую бумагу.

Держа печку за рукоятку (4), поднимите ее и поставьте на плоскую поверхность.

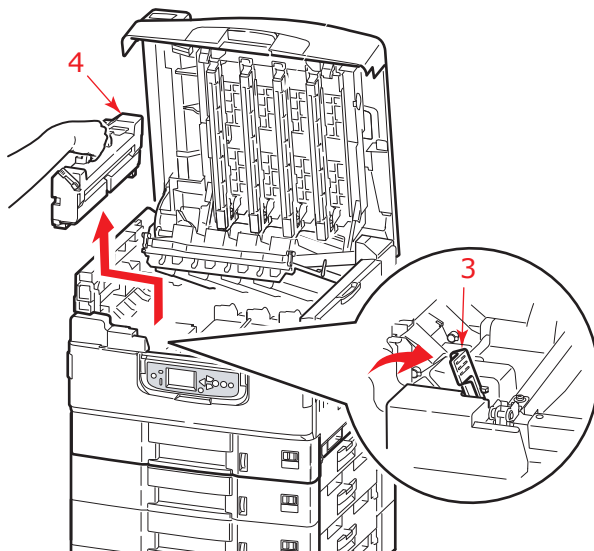

5. Вытяните застрявшую бумагу, приподняв рычаги (5) для ее высвобождения.

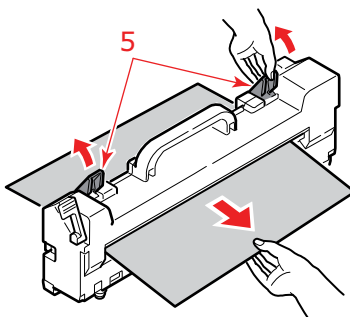

6. Аккуратно верните печку на место и зафиксируйте ее положение, повернув стопорный рычаг (6), как показано на рисунке.

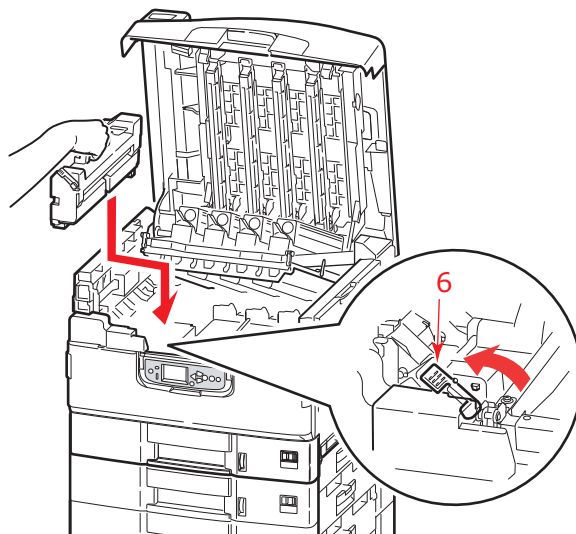

7. Если бумага застряла на выходе, откройте накопитель лицевой стороной вверх (7).

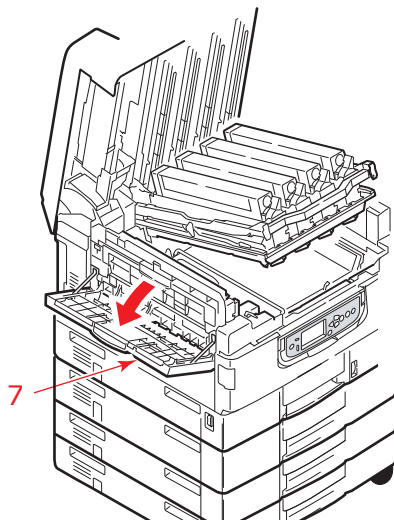

8. Откройте боковую крышку (выход бумаги) (8) и удалите застрявшую бумагу.

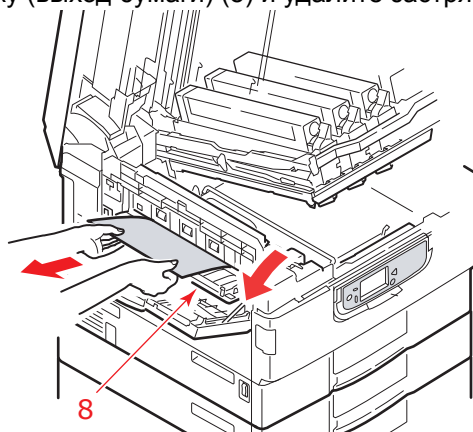

9. Закройте боковую крышку (выход бумаги), а затем накопитель лицевой стороной вверх.

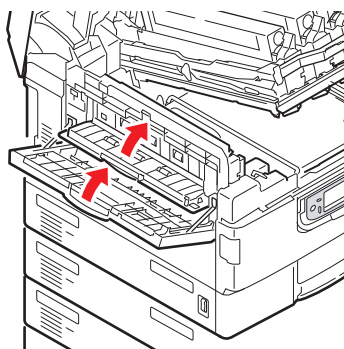

10. Верните на место корзину печатных барабанов (9) и проверьте надежность ее закрепления.

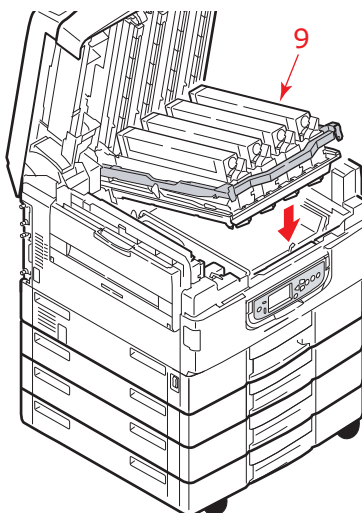

11. Закройте верхнюю крышку и проверьте надежность ее закрепления.

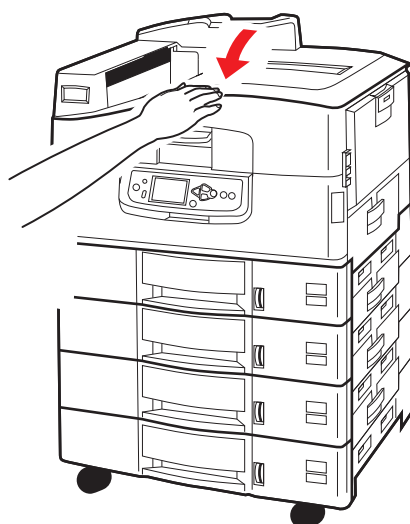

## Застревание бумаги в устройстве двусторонней печати (дуплекс) (если оно установлено)

### Проверьте дуплекс, замин бумаги

1. Если к принтеру подключен финишер, то отделите от принтера инвертор при помощи ручки (1).

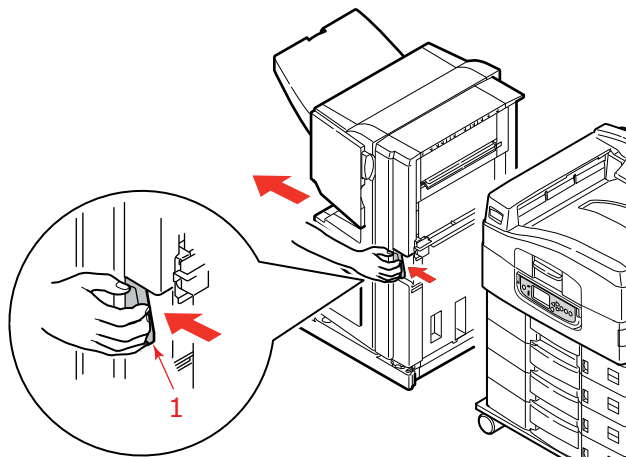

2. Откройте крышку устройства двусторонней печати при помощи кнопки (2).

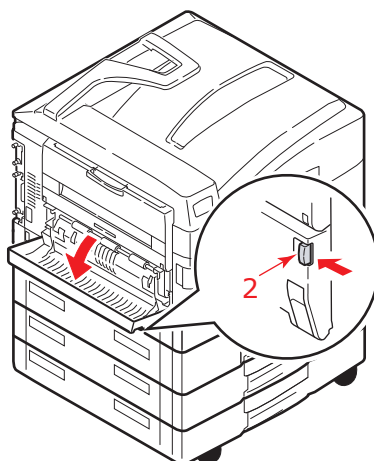

3. Осторожно удалите застрявшую бумагу и закройте крышку.

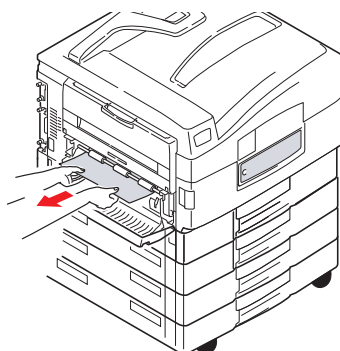



4. Выдвиньте устройство двусторонней печати при помощи ручек (3).

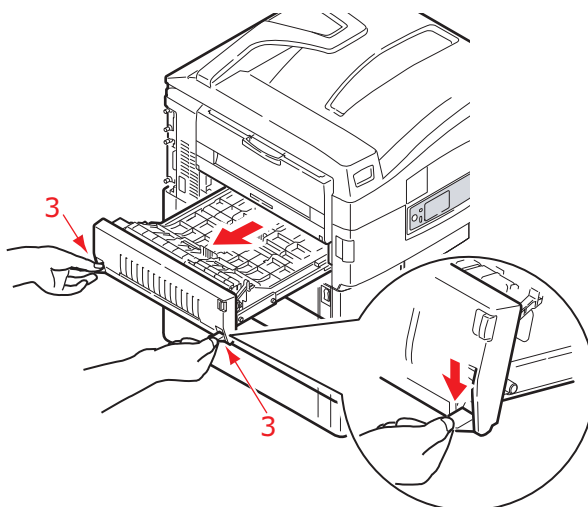

5. Придерживая переднюю верхнюю крышку за выступ (4), аккуратно втолкните и поднимите ее.

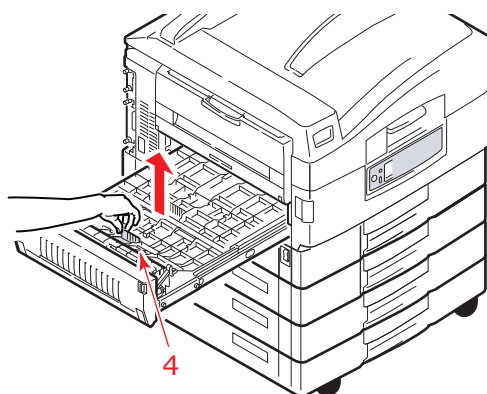

6. Удалите застрявшую бумагу.

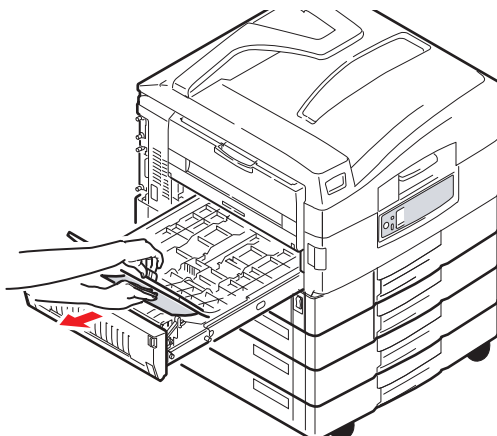

7. Проверьте наличие застрявшей бумаги под задней верхней крышкой и удалите ее аналогичным образом.

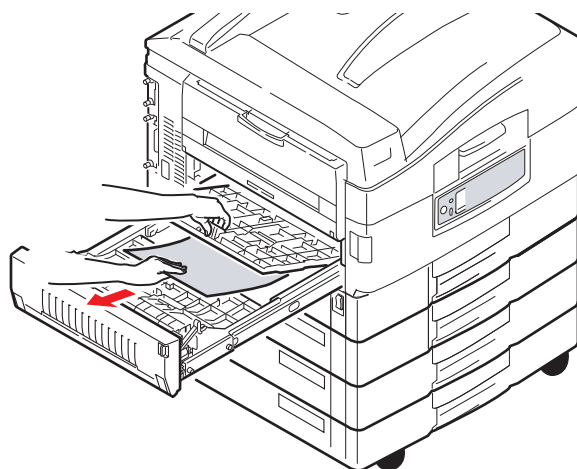

8. Верните обе верхние крышки на место.

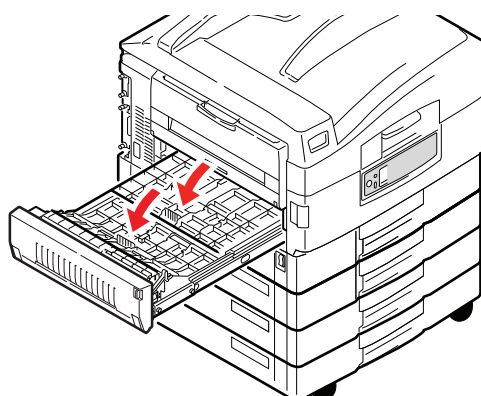

9. Верните устройство двусторонней печати в исходное положение.

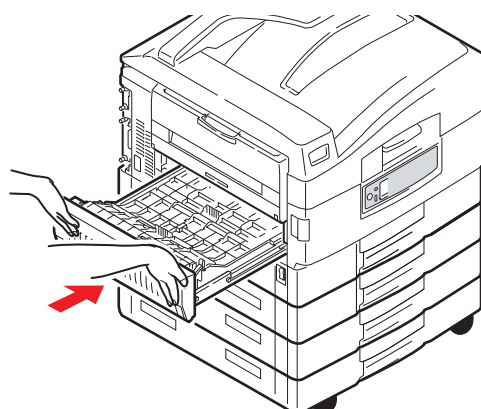

10. Если для получения доступа к устройству двусторонней печати вы отсоединили финишер, то верните на место и его.

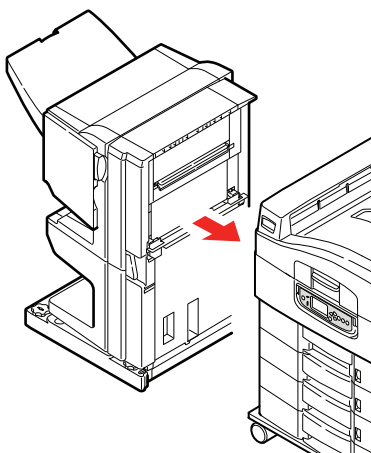

## Застревание бумаги в финишере (дополнительное устройство)

### Проверьте финишер, замин бумаги/бумага не удалена

Нажмите кнопку **Help** на панели управления принтером и запомните появившийся номер. Он понадобится вам при удалении застрявшей бумаги. В следующих параграфах описано, как следует действовать при появлении различных кодов.

### 591, 592, 593, 599/643, 645 (застревание бумаги снаружи финишера)

1. Удалите всю бумагу на выходе из финишера.

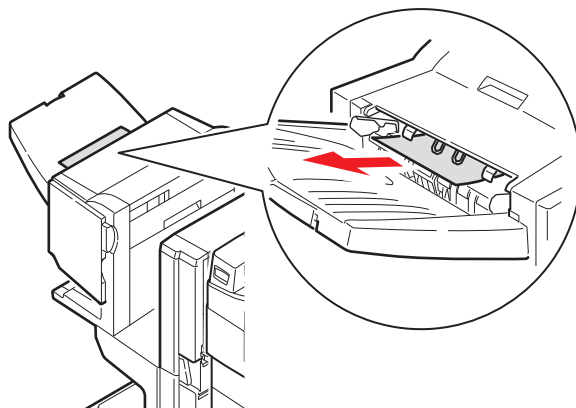

2. Отделите финишер от инвертора с помощью рукоятки (1).

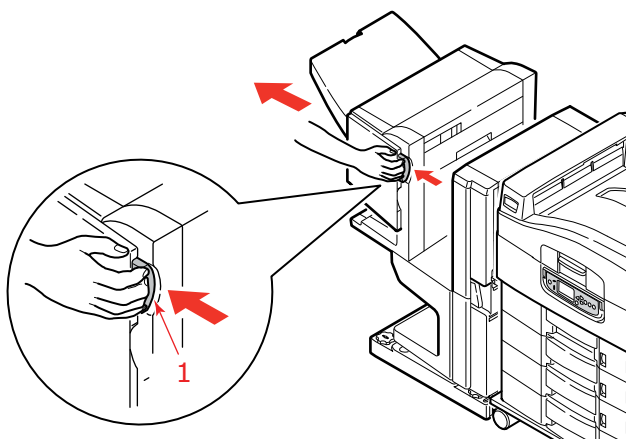

3. Откройте верхнюю крышку финишера.

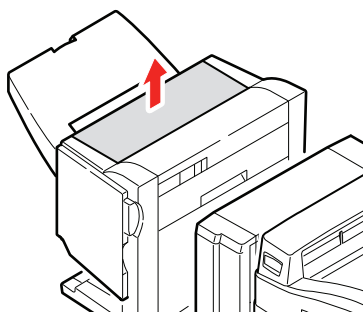

4. Аккуратно удалите застрявшую бумагу.

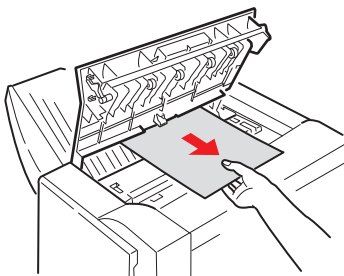

5. Закройте верхнюю крышку финишера.

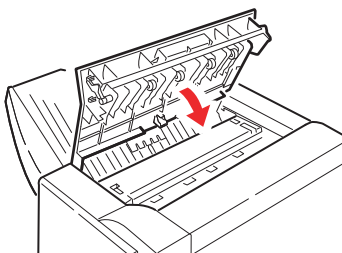

6. Верните финишер в исходное положение и соедините его с инвертором.

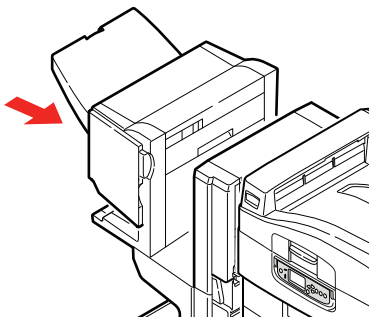

## 594, 597, 598/644, 646 (застревание бумаги в финишере)

1. Отделите финишер от инвертора с помощью рукоятки (1).

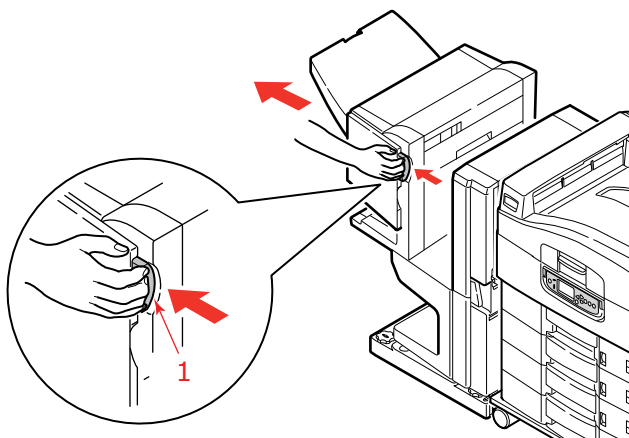

2. Откройте переднюю крышку финишера (2).

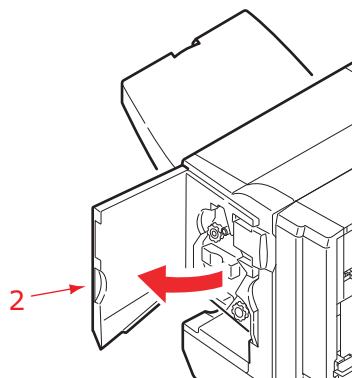

3. Вращайте нижнюю ручку (3) по часовой стрелке до тех пор, пока не будет вытолкнута вся застрявшая бумага.

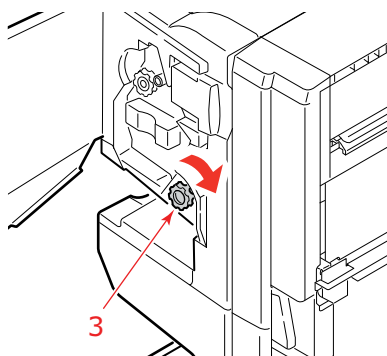

4. Удалите бумагу.

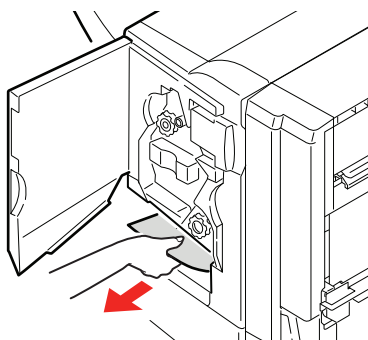

5. Закройте переднюю крышку финишера.

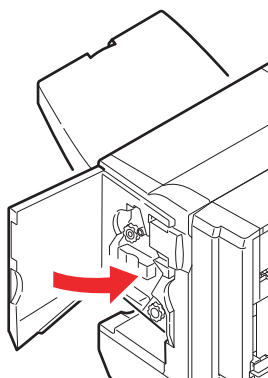

6. Откройте правую боковую крышку финишера.

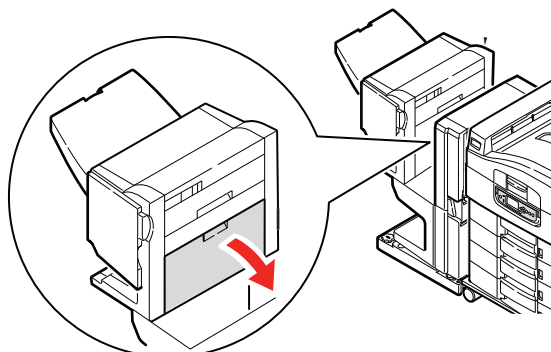

7. Аккуратно удалите застрявшую бумагу.

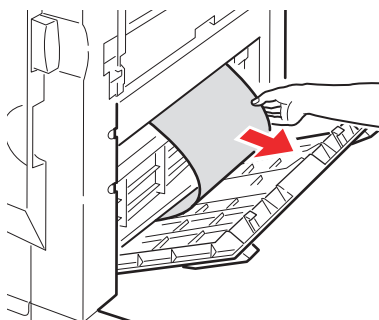

8. Закройте правую боковую крышку финишера.

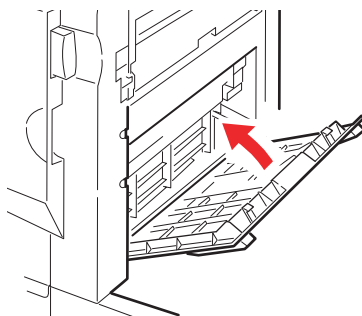

9. Верните финишер в исходное положение и соедините его с инвертором.

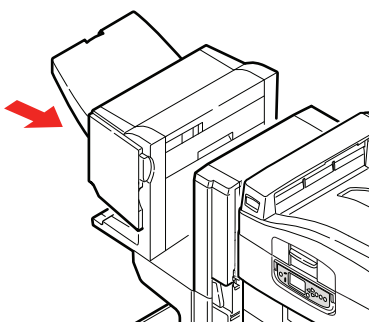

### 590 (замин бумаги в финишере/дыроколе)

1. Отделите финишер от инвертора с помощью рукоятки (1).

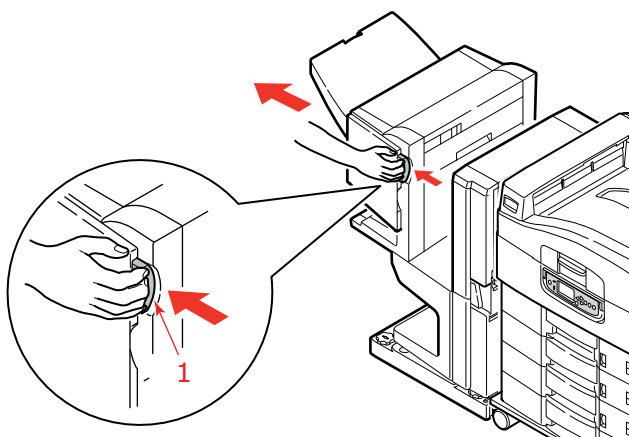



2. Переместите выступ (2) с правой стороны финишера, чтобы он совместился с меткой (3).

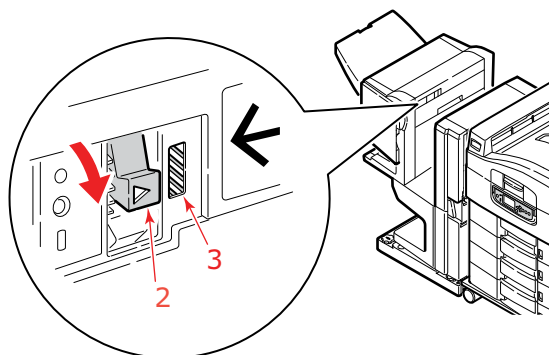

3. Откройте верхнюю крышку финишера.

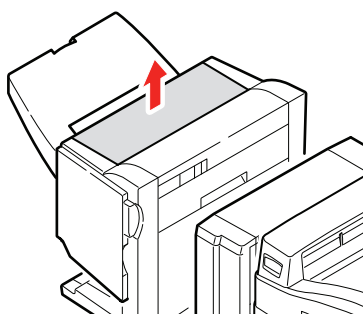

4. Аккуратно удалите застрявшую бумагу.

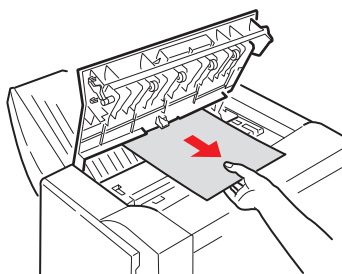

5. Закройте верхнюю крышку финишера.

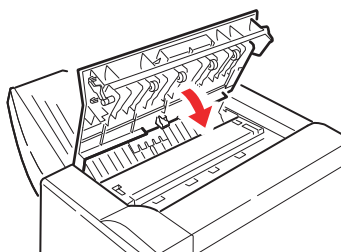

6. Верните финишер в исходное положение и соедините его с инвертором.

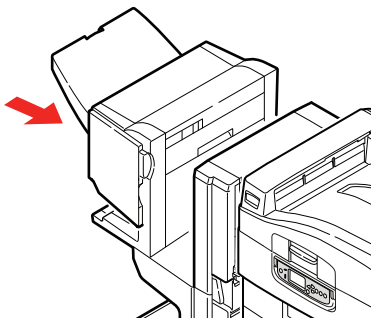

### Проверьте инвертор, замин бумаги

1. Отделите финишер от инвертора с помощью рукоятки (1).

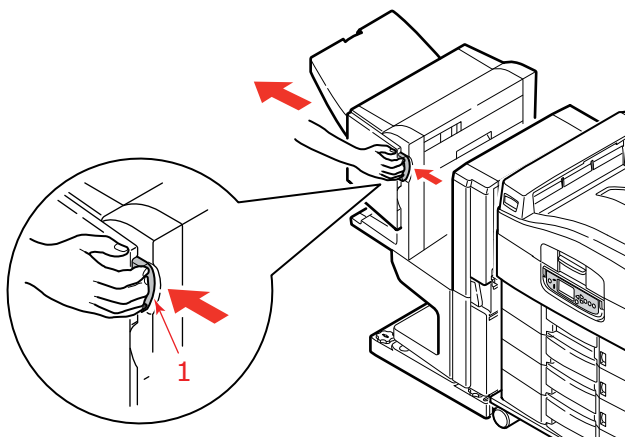

2. Поверните утопленную ручку (2) и откройте левую боковую крышку инвертора.

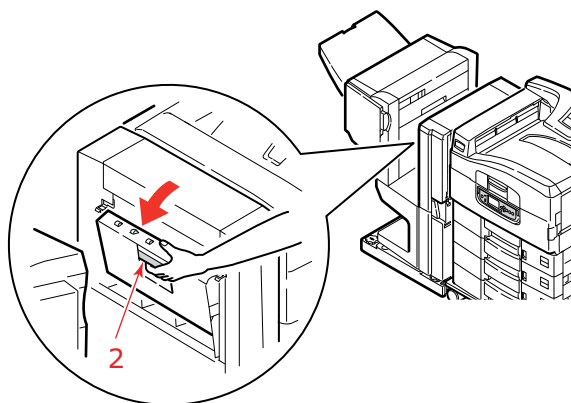

3. Аккуратно удалите застрявшую бумагу.

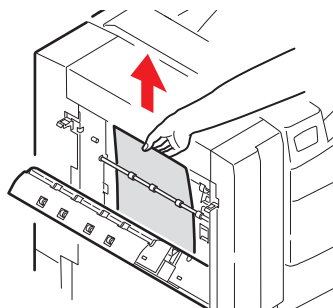

4. Закройте левую боковую крышку инвертора.

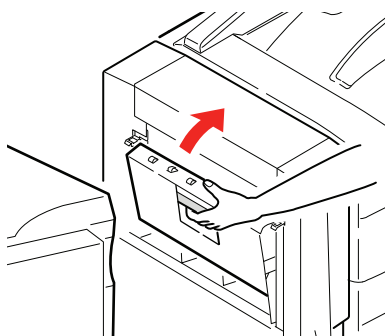

5. Верните финишер в исходное положение и соедините его с инвертором.

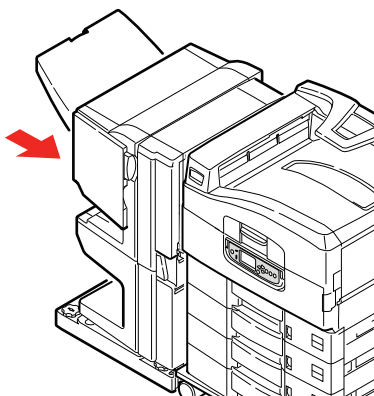

6. Отделите инвертор от принтера при помощи ручки (3).

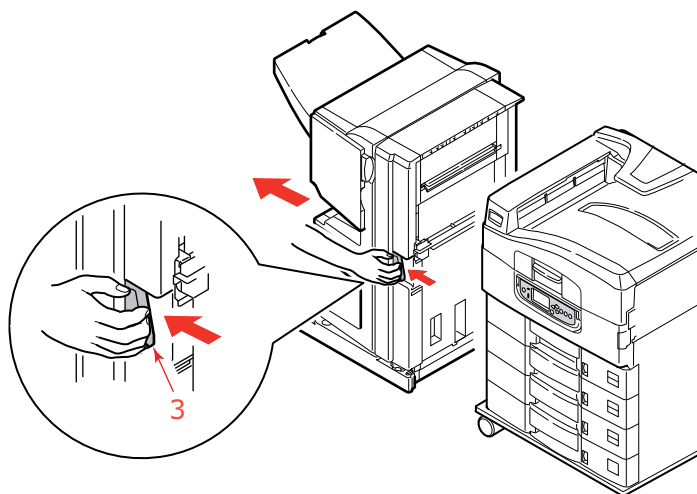

7. Откройте правую боковую дверцу (4) инвертора.

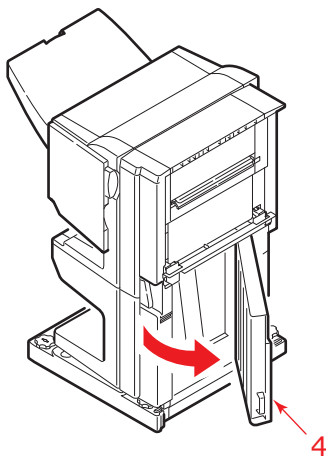

8. Удалите застрявшую бумагу.

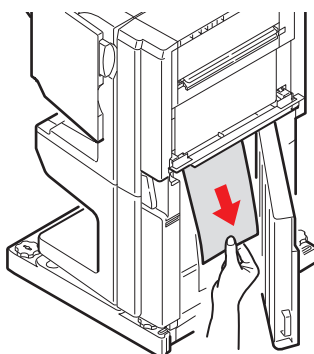

9. Закройте правую боковую дверцу.

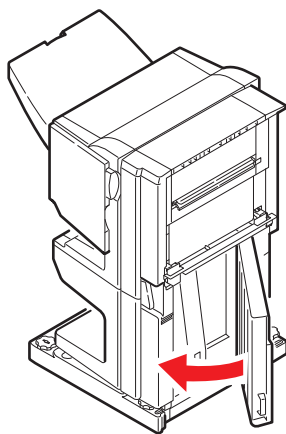

10. Верните финишер и инвертор в исходное положение и соедините их с принтером.

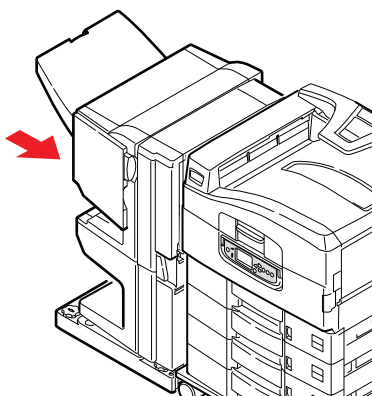

## Как предотвратить застревание бумаги

В таблице ниже перечислены возможные причины застревания бумаги и описано, как этого можно избежать.

ВОЗМОЖНАЯ ПРИЧИНА	МЕТОД УСТРАНЕНИЯ
Принтер установлен не на горизонтальной поверхности.	Поставьте принтер на горизонтальную устойчивую поверхность.
Носитель печати слишком тонкий или слишком плотный.	Используйте подходящий носитель печати.
Носитель печати имеет высокий уровень влажности или статического электричества.	Используйте носитель печати, который хранился при требуемой температуре и влажности.
Носитель печати сморщен или скручен.	Используйте подходящий носитель печати. Разглаженный носитель может быть использован повторно.
Листы не выровнены друг с другом.	Достаньте листы из лотка, выровняйте их и загрузите вновь.
Носитель печати не выровнен в лотке для бумаги.	Отрегулируйте направляющие и ограничитель бумаги в лотке либо направляющую ручной подачи в универсальном лотке так, чтобы листы были выровнены должным образом.
Конверты, предназначенные для печати, уложены неправильно.	Уложите конверты должным образом.
Загрязнился валик для подачи бумаги в принтер.	Протрите валик тканью, смоченной водой.
Износились валики для подачи бумаги в принтер.	Замените валики для подачи бумаги.
Неправильно заданы тип или плотность носителя.	Задайте в меню принтера правильные настройки для плотности и типа носителя.

## Неудовлетворительные результаты печати

ПРИЗНАКИ	ВОЗМОЖНЫЕ УСТРАНЕНИЯ	МЕРЫ УСТРАНЕНИЯ
На отпечатанной странице видны белые вертикальные полосы.	Загрязнилась светодиодная головка.	Протрите головку средством для чистки светодиодных линз или мягкой тканью.
	Мало тонера.	Замените картридж с тонером.
	В печатном барабане могут находиться инородные материалы.	Замените картридж печатного барабана.
	Загрязнилась светозащитная пленка на печатном барабане.	Протрите пленку средством для чистки светодиодных линз или мягкой тканью.
Отпечатанное изображение обесцвечено по вертикали.	Загрязнилась светодиодная головка.	Протрите головку средством для чистки светодиодных линз или мягкой тканью.
	Мало тонера.	Замените картридж с тонером.
	Бумага не подходит для принтера.	Используйте рекомендованный тип бумаги.

ПРИЗНАКИ	ВОЗМОЖНЫЕ УСТРАНЕНИЯ	МЕРЫ УСТРАНЕНИЯ
Результаты печати слишком светлые.	Неправильно установлен картридж с тонером.	Переустановите картридж с тонером.
	Мало тонера.	Замените картридж с тонером.
	Влажная бумага.	Используйте бумагу, которая хранилась при требуемой температуре и влажности.
	Бумага не подходит для принтера.	Используйте рекомендованный тип бумаги.
	Неправильно заданы толщина и тип бумаги.	Задайте в меню нужные значения для плотности и типа носителя или увеличьте значение плотности на единицу.
	Используется бумага из вторсырья.	Увеличьте в меню настроек значение параметра [Плотность носителя] на единицу.
Изображение частично обесцвечено. На сплошных участках видны белые пятна и линии.	Влажная или сухая бумага.	Используйте бумагу, которая хранилась при требуемой температуре и влажности.
Вертикальные линии.	Поврежден картридж печатного барабана.	Замените картридж печатного барабана.
	Мало тонера.	Замените картридж с тонером.
Периодически появляются горизонтальные линии и пятна.	При интервале 94 мм (4 дюйма) поврежден или загрязнен печатный барабан (зеленая трубка).	Аккуратно протрите его мягкой тканью. Замените поврежденный картридж печатного барабана.
	При интервале 42 мм (1,5 дюйма) в картридж печатного барабана, возможно, попали инородные частицы.	Откройте/закройте верхнюю крышку и возобновите печать.
	При интервале 87 мм (3,5 дюйма) повреждена печка.	Замените печку.
	Картридж печатного барабана находился на свету.	Если неисправность не устраняется, замените картридж печатного барабана.
Пятна на белых участках бумаги.	Статическое электричество.	Используйте бумагу, которая хранилась при требуемой температуре и влажности.
	Слишком плотная бумага.	Используйте более тонкую бумагу.
	Мало тонера.	Замените картридж с тонером.
Смазанные края букв.	Загрязнилась светодиодная головка.	Протрите головку средством для чистки светодиодных линз или мягкой тканью.
Тонер сыпается со страницы при трении.	Неправильно заданы толщина и тип бумаги.	Задайте в меню нужные значения параметров [Плотность носителя] и [Тип носителя] или увеличьте значение параметра [Плотность носителя] на единицу.
	Используется бумага из вторсырья.	Увеличьте в меню настроек значение параметра [Плотность носителя] на единицу.
Неравномерная глянцевая поверхность.	Неправильно заданы толщина и тип бумаги.	Задайте в меню нужные значения параметров [Плотность носителя] и [Тип носителя] или уменьшите значение параметра [Плотность носителя] на единицу.

## Застревание скрепок в финишере (дополнительное устройство)

### Проверьте финишер, застревание скрепок

Если на панели появляется сообщение о застревании скрепок, то это можно устранить следующим образом:

1. Откройте переднюю крышку финишера.

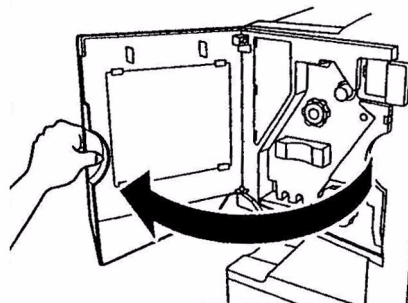

2. Вращайте ручку, как показано на рисунке, до тех пор, пока не появится цветной индикатор.

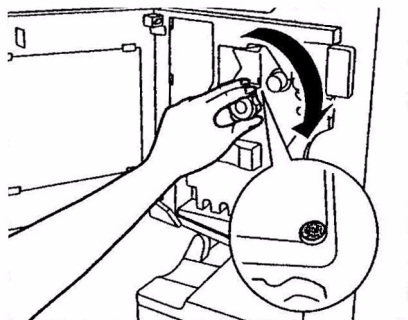

3. Удалите всю бумагу, предназначенную для скрепления.

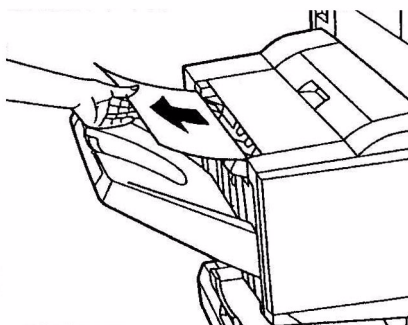

4. Извлеките устройство для скрепления бумаги.

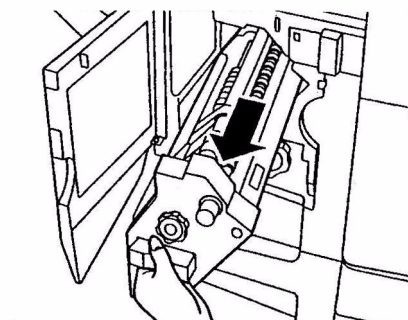



5. Вращайте рукоятку, как показано на рисунке, чтобы переместить устройство для скрепления вперед.

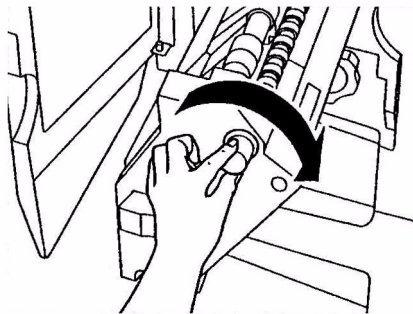

6. Потяните и выньте картридж устройства, держа его с обеих сторон.

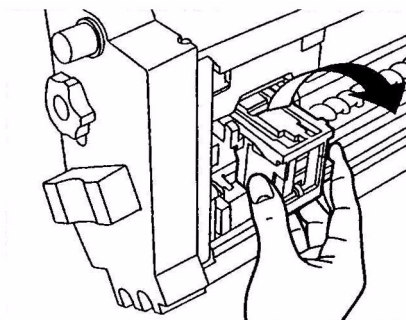

7. Поднимите затвор картриджа устройства скрепления.

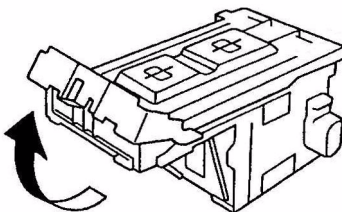

8. Удалите все скрепки из корпуса устройства скрепления.

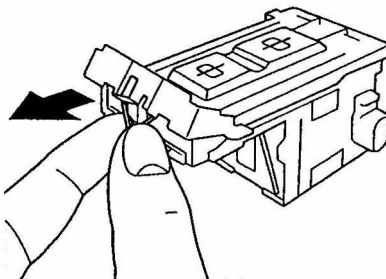

9. Верните затвор картриджа устройства скрепления в исходное положение.

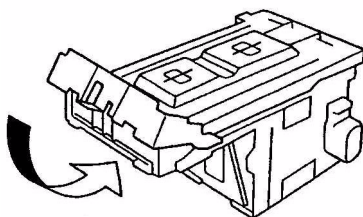

10. Верните картридж устройства скрепления на место.

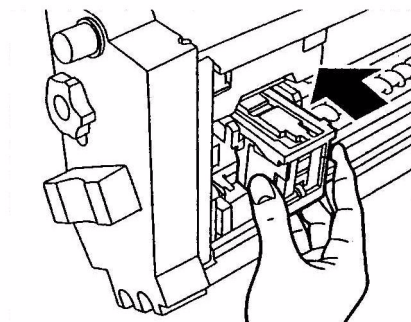

11. Убедитесь в том, что он надежно закреплен в устройстве для скрепления бумаги и верните устройство на место.

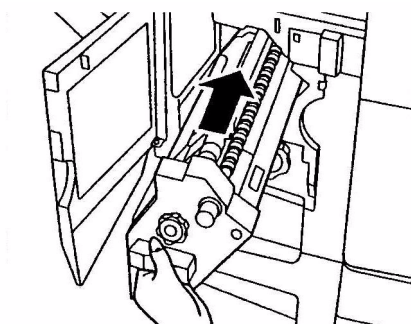

12. Закройте переднюю крышку финишера, стараясь не прищемить пальцы.

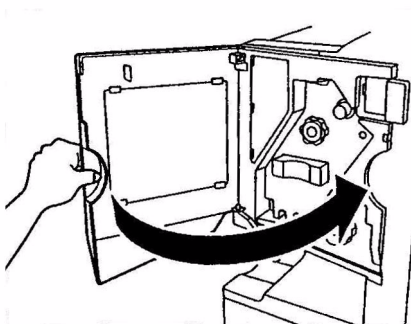

# Спецификации

C9655

N31204B

ЭЛЕМЕНТ	СПЕЦИФИКАЦИЯ
Размеры	<b>n, dn, hdn:</b> 654,5 x 623 x 471 мм (Ш x Д x В) <b>hdtm:</b> 654,5 x 623 x 873 мм (Ш x Д x В)
Вес	Около 76 кг без дополнительных устройств
Номинальная мощность	220–240 В переменного тока, 50/60 Гц 6А
Потребляемая мощность	Рабочий режим: < не более 1500 Вт, обычно 780 Вт Режим ожидания: не более 600 Вт, обычно 200 Вт Режим экономии электроэнергии: < 26 Вт
Рабочие условия	Рабочий режим: 10–32°С/20–80% отн. влажность Выключен: 0–43°С/10–90% отн. влажность
Уровень шума	Рабочий режим: не более 54 dBA Режим ожидания: не более 42 dBA Режим экономии электроэнергии: не более 28 dBA, через 30 мин – на уровне фоновых шумов

## Приложение А. Сообщения на LCD-панели

Сообщения на LCD-панели не нуждаются в дополнительных разъяснениях. Примеры таких сообщений приведены ниже.

СООБЩЕНИЕ	КОММЕНТАРИИ
Готов к печати	Принтер включен и готов к печати документов.
Печать tttttt	Принтер печатает документ, бумага подается из лотка tttttt, (tttttt означает лоток).
Мало бумаги в tttttt	Бумага в лотке tttttt заканчивается.
Мало ssssss тонера	Заканчивается тонер ssssss цвета.
Заканчивается ресурс печки	Срок службы печки подходит к концу.
Замените печку	Срок службы печки подошел к концу, и ее следует заменить.
Инвертор удален	Инвертор удален из принтера, и работа финишера невозможна. (Финишер и инвертор – это дополнительные устройства.)
Недопустимые данные Нажмите ONLINE	Принтером получены недопустимые данные. Чтобы стереть это предупреждение, нажмите кнопку ONLINE.
Замените бумагу в tttttt mmmmmm rrrrrr Нажмите ONLINE Подробные сведения смотрите в СПРАВКЕ	Носитель, загруженный в лоток, не соответствует данным печати. Загрузите в лоток tttttt носитель размера mmmmmm и типа rrrrrr. Это сообщение может оставаться и некоторое время после закрытия лотка.  Чтобы принтер проигнорировал это предупреждение при текущей печати, нажмите кнопку ONLINE.  Для получения справочной информации нажмите кнопку HELP.
Вставьте бумагу в tttttt mmmmmm Подробные сведения смотрите в СПРАВКЕ	Принтер пытался использовать бумагу из пустого лотка. Загрузите в лоток носитель печати размера mmmmmm. Это сообщение может оставаться и некоторое время после закрытия лотка.  Для получения справочной информации нажмите кнопку HELP.
Вставьте лоток ttttt Подробные сведения смотрите в СПРАВКЕ	Принтер пытался использовать бумагу из отсутствующего лотка. Проверьте правильность установки лотка tttttt и установите в принтер лоток tttttt с бумагой.
Откройте крышку Бумага не удалена из tttttt Подробные сведения смотрите в СПРАВКЕ	После устранения застревания обнаружены дополнительные листы бумаги. Откройте боковую крышку лотка tttttt для проверки.  Для получения справочной информации нажмите кнопку HELP.
Проверьте печатный барабан ssssss Подробные сведения смотрите в СПРАВКЕ	Проверьте правильность установки печатного барабана цвета ssssss  Для получения справочной информации нажмите кнопку HELP.

## Приложение В. Система меню

Основные функции меню верхнего уровня:

- > Конфигурация
- > Печать сведений
- > Защищенная печать
- > Меню
- > Настройки администратора
- > Калибровка
- > Статистика печати

Дополнительные меню верхнего уровня:

- > Меню загрузки
- > Эксплуатация системы

В приведенных ниже таблицах описаны общие характеристики деревьев меню конфигурации, печати сведений, защищенной печати и меню, а также даны примеры их использования. Деревья меню представлены вплоть до элементов самого нижнего уровня. Обычно это параметр, который можно выбрать из диапазона заданных значений, или команда, которая выводится на LCD-панель или печатает информацию о состоянии принтера или настройки.

Значения, выделенные жирным шрифтом, за которыми следует буква (A), являются значениями, используемыми по умолчанию, где A4 – это размер бумаги, заданный по умолчанию. Значения, выделенные жирным шрифтом, за которыми следует буква (L), являются значениями, используемыми по умолчанию, где Letter – размер бумаги, заданный по умолчанию. Значения, выделенные жирным шрифтом, без букв (A) или (L) – это общие значения, используемые по умолчанию.

Меню и элементы меню, которые, например, относятся к финишеру, появляются только в случае установки соответствующего оборудования или при других определенных условиях.

Меню, которые не описаны ниже, предназначены для использования специалистами. Более подробная информация об использовании меню для конфигурирования и эксплуатации принтера приведена в руководстве по конфигурации.

## Конфигурация

### Счетчик отпечатанных страниц

ЭЛЕМЕНТ	ЗНАЧЕНИЕ	ОПИСАНИЕ
Общее количество страниц	nnnnnn	Показывает общее количество отпечатанных страниц. При двусторонней печати каждый лист считается за 2 страницы.
Цветные страницы	nnnnnn	Показывает количество цветных страниц, преобразованное в эквивалент А4.
Ч/б страницы	nnnnnn	Показывает количество черно-белых страниц, преобразованное в эквивалент А4.
Лоток m	nnnnnn	Показывает общее количество страниц, отпечатанных из лотка m, где m находится в диапазоне от 1 до 5.
Универсальный лоток	nnnnnn	Показывает общее количество страниц, отпечатанных из универсального лотка.

### Счетчик финишера

ЭЛЕМЕНТ	ЗНАЧЕНИЕ	ОПИСАНИЕ
Скрепка	nnnnnn	Показывает общее количество использованных скобок.
Дырокол	nnnnnn	Показывает количество выполненных перфораций.
Финишер	nnnnnn	Показывает общее количество страниц, прошедших через финишер.

### Ресурс расходных материалов

ЭЛЕМЕНТ	ЗНАЧЕНИЕ	ОПИСАНИЕ
xxxx барабан	Осталось nnn%	Показывает оставшийся срок службы печатного барабана xxxx в процентах, где xxxx – это голубой, пурпурный, желтый или черный.
Ремень	Осталось nnn%	Показывает оставшийся срок службы ремня в процентах.
Печка	Осталось nnn%	Показывает оставшийся срок службы печки в процентах.
xxxx тонер (n.nК)	Осталось nnn%	Показывает оставшийся срок службы тонера xxxx в процентах, где xxxx – это голубой, пурпурный, желтый или черный. (n.nК) означает емкость используемого картриджа с тонером.

## Сеть

ЭЛЕМЕНТ	ЗНАЧЕНИЕ	ОПИСАНИЕ
Имя принтера	xxxxxxxxxxxxxxxxxxxxxxxxxxxx	Показывает имя принтера (DNS или PnP).
Сокращенное имя принтера	xxxxxxxxxxxxxx	Показывает имя принтера (NetBEUI)
IP-адрес	xxx.xxx.xxx.xxx	Показывает IP-адрес.
Маска подсети	xxx.xxx.xxx.xxx	Показывает маску подсети.
Адрес шлюза	xxx.xxx.xxx.xxx	Показывает адрес шлюза.
MAC-адрес	xx.xx.xx.xx.xx.xx	Показывает MAC-адрес в сети.
FW сети	xx.xx	Показывает версию встроенного программного обеспечения сети.
Web Remote	xx.xx	Показывает версию веб-страницы сети.

## Размер бумаги в лотке

ЭЛЕМЕНТ	ЗНАЧЕНИЕ	ОПИСАНИЕ
Лоток m, где m находится в диапазоне от 1 до 5 (все лотки устроены одинаково)	Executive Letter (корот. край) Letter (длин. край) Legal 14 Legal 13.5 Tabloid Tabloid Extra Legal 13 A6 A5 A4 (корот. край) A4 (длин. край) A3 A3 Nobi A3 Wide B5 (корот. край) B5 (длин. край) B4 Открытка Двойная открытка Особый	Показывает выявленный размер бумаги в лотке m.
Универсальный лоток	Аналогично значениям для лотка m	Показывает выявленный размер бумаги в универсальном лотке.

## Система

ЭЛЕМЕНТ	ЗНАЧЕНИЕ	ОПИСАНИЕ
Серийный номер	xxxxxxxxxxxxxx	Показывает серийный номер принтера.
Инвентарный номер	xxxxxxx	Показывает инвентарный номер. Представляет собой 8 буквенно-цифровых символов, которые могут быть заданы пользователем. Аналогичен параметру [Инвентарный номер] в карте меню.
Версия CU	xx.xx	Показывает версию встроенного программного обеспечения CU (центрального процессора). Аналогично версии CU в карте меню.
Версия PU	xx.xx.xx	Показывает версию встроенного программного обеспечения PU (печатающего устройства). Аналогично версии PU в карте меню.
Объем памяти	xx MB	Показывает общий встроенной оперативной памяти (RAM) в принтере. Аналогичен параметру [Объем памяти] в карте меню.
Флэш-память	xx MB [Fxx]	Показывает общий объем и версию флэш-памяти в принтере. Аналогичен параметру [Флэш-память] в карте меню.
Жесткий диск	xx.xx GB [Fxx]	Показывает размер жесткого диска и версию файловой системы. Аналогичен параметру [Жесткий диск] в карте меню.

### Пример конфигурации – количество отпечатанных монохромных страниц

Для показа общего числа отпечатанных монохромных страниц (не забывайте, что лист, отпечатанный с двух сторон, считается как две страницы):

1. Убедитесь в том, что сообщение на LCD-панели указывает на готовность принтера к печати.
2. Войдите в режим меню при помощи кнопок со стрелками **вверх** или **вниз**. Нажимайте на них до тех пор, пока не будет выделено меню **КОНФИГУРАЦИЯ**.
3. Для выбора этого меню нажмите **Enter**.
4. Нажимайте кнопки со стрелками **вверх** или **вниз** до тех пор, пока не будет выделена строка **PRINT PAGE COUNT** (Счетчик отпечатанных страниц).
5. Для выбора этого элемента нажмите **Enter**.
6. Нажимайте кнопки со стрелками **вверх** или **вниз** до тех пор, пока не будет выделена строка **Ч/Б СТРАНИЦА**.
7. Нажмите кнопку **Enter**, и на LCD-панели появится количество черно-белых страниц.
8. Для выхода из режима меню и возвращения принтера в режим готовности нажмите **Online**.



## Печать сведений

ЭЛЕМЕНТ		ЭЛЕМЕНТ	ОПИСАНИЕ
Конфигурация	Выполнить		Печатает информацию о конфигурации принтера.
Сеть	Выполнить		Печатает информацию о проводной сети.
Пробная страница	Демо 1	Выполнить	Печатает демонстрационную страницу.
Список файлов	Выполнить		Печатает список заданий, хранящихся на жестком диске (если он установлен).
Шрифты PS	Выполнить		Печатает список шрифтов PostScript
Шрифты PCL	Выполнить		Печатает список шрифтов в эмуляции PCL.
Шрифты IBM PPR	Выполнить		Печатает список шрифтов в эмуляции IBM PPR.
Шрифты EPSON FX	Выполнить		Печатает список шрифтов в эмуляции EPSON FX.
Журнал статистики	Выполнить		Печать реестра заданий по каждому заданию.
Отчет о заданиях	Выполнить		Печатает весь список заданий.
Журнал ошибок	Выполнить		Печатает журнал ошибок.
Профили цвета	Выполнить		Печатает список цветowych профилей.

### Пример печати сведений – демонстрационная страница

Для печати страницы, демонстрирующей работу принтера:

1. Убедитесь в том, что сообщение на LCD-панели указывает на готовность принтера к печати.
2. Войдите в режим меню при помощи кнопок со стрелками **вверх** или **вниз**. Нажимайте на них до тех пор, пока не будет выделено меню ПЕЧАТЬ СВЕДЕНИЙ.
3. Для выбора этого меню нажмите **Enter**.
4. Нажимайте кнопки со стрелками **вверх** или **вниз** до тех пор, пока не будет выделена строка ПРОБНАЯ СТРАНИЦА.
5. Для выбора этого элемента нажмите **Enter**.
6. Нажимайте кнопки со стрелками **вверх** или **вниз** до тех пор, пока не будет выделена строка DEMO 1.
7. Для выбора этой строки и печати демонстрационной страницы нажмите **Enter**.

После печати принтер возвращается в режим готовности.

## Печать защищенных заданий

ЭЛЕМЕНТ	ЗНАЧЕНИЕ		ОПИСАНИЕ
Зашифрованное задание	Ввод пароля	pppp	Введите пароль для защищенной печати.
	Не найден		<p>Используйте для печати зашифрованного защищенного задания, сохраненного на жестком диске.</p> <p><b>Не найден:</b> (заданий нет) – это сообщение появляется в случае отсутствия выходного файла.</p> <p>При наличии файлов для печати появляются следующие сообщения:</p> <p><b>Печать:</b> при выборе этой команды появляется сообщение «Количество комплектов», позволяющее пользователю задать количество копий. После этого следует нажать кнопку Enter для печати всех заданий в заданном количестве экземпляров.</p> <p><b>Удалить:</b> при выборе этой команды пользователю предлагается подтвердить ее, выбрав Да/Нет. После подтверждения все задание удаляется.</p> <p>После печати задания или удаления задания посредством меню задание удаляется способом, указанным в драйвере принтера.</p>
	Зашифрованное задание	Печать Удалить	
Сохраненное задание	Ввод пароля	pppp	
Сохраненное задание	Не найден		<p>Используйте для печати защищенного задания, сохраненного на жестком диске.</p> <p><b>Не найден:</b> (заданий нет) – это сообщение появляется в случае отсутствия выходного файла.</p> <p>При наличии файлов для печати появляются следующие сообщения:</p> <p><b>Печать:</b> при выборе этой команды появляется сообщение «Количество комплектов», позволяющее пользователю задать количество копий. После этого следует нажать кнопку Enter для печати всех заданий в заданном количестве экземпляров.</p> <p><b>Удалить:</b> при выборе этой команды пользователю предлагается подтвердить ее, выбрав Да/Нет. После подтверждения все задание удаляется.</p>
	Сохраненное задание	Печать Удалить	

# Меню

## Настройка лотка

ЭЛЕМЕНТ	ЗНАЧЕНИЕ		ОПИСАНИЕ
Подача бумаги	<b>Лоток 1</b> Лоток 2 Лоток 3 Лоток 4 Лоток 5 Универсальный лоток		Указывает лоток для подачи бумаги. Появляется только при установленных лотках 2–5.
Автопереключение лотков	<b>Вкл.</b> Выкл.		Задаёт функцию автоматического переключения лотков.
Порядок лотков	<b>Вниз</b> Вверх Лоток подачи		Выбирает последовательность автоматического выбора и автоматического переключения лотков.
Единицы измерения	Дюйм (L) <b>мм (A)</b>		Определяет единицы размера бумаги, задаваемого пользователем.
Настройка: лоток m, m – число в диапазоне от 1 до 5 (все лотки устроены одинаково)	Размер бумаги	<b>Размер кассеты</b> Особый	Задаёт размер бумаги в лотке m.
	Размер по оси X	3,9 – <b>8,3 (A)</b> – <b>8,5 (L)</b> – 12,9 дюйма 100 – <b>210 (A)</b> – <b>216 (L)</b> – 328 мм	Устанавливает ширину бумаги, заданную пользователем для лотка m, в направлении, перпендикулярном направлению движения бумаги.
	Размер по оси Y	5,8 – <b>11 (L)</b> – <b>11,7 (A)</b> – 18 дюйма 148 – <b>279 (L)</b> – <b>297 (A)</b> – 457 мм	Устанавливает длину бумаги, заданную пользователем для лотка m, в направлении движения бумаги.
	Тип носителя	<b>Обычная бумага</b> Фирменный бланк Прозрачная пленка Обложка Бумага из вторсырья Бизнес-карточки Рельефная Глянцевая User Type1 User Type2 User Type3 User Type4 User Type5 User Type6 User Type7 User Type8 User Type9 User Type10	Выбирает тип носителя, подаваемого из лотка m. Тип бумаги «User type 1 – 10» предназначен для размеров, настраиваемых в драйвере принтера.

ЭЛЕМЕНТ	ЗНАЧЕНИЕ		ОПИСАНИЕ
Настройка: лоток m, m – число в диапазоне от 1 до 5 (все лотки устроены одинаково)	Плотность носителя	<b>Авто</b> Тонкая Среднетонкая Средняя Среднеплотная Плотная Сверхплотная 1 Сверхплотная 2	Выбирает плотность носителя, подаваемого из лотка m.
	Бумага A3 Nobi	A3 Nobi A3 Wide <b>Tabloid Extra</b>	Принтер распознает A3 Nobi, A3 Wide и Tabloid Extra как один и тот же размер. Эта настройка подсказывает ему, какой из них загружен в лоток m.
	Бумага Legal 14	<b>Legal 14</b> Legal 13.5	Устанавливает длину бумаги legal для лотка m. Эта настройка может быть изменена на Legal 13,5, если она является стандартным размером бумаги Legal в вашей стране.
Настройка универсального лотка	Размер бумаги	A3 Nobi A3 Wide A3 A4 (корот. край) <b>A4 (длин. край) (A)</b> A5 A6 B4 B5 (корот. край) B5 (длин. край) Legal 14 Legal 13.5 Legal 13  Tabloid Extra Tabloid Letter (корот. край) <b>Letter (длин. край) (L)</b> Executive Особый Com-9 Envelope Com-10 Envelope Monarch Envelope DL Envelope C5 C4 Index Card	Устанавливает размер бумаги для универсального лотка.
	Размер по оси X	3 – <b>8,3</b> (A) – <b>8,5</b> (L) – 12,9 дюйма 76 – <b>210</b> (A) – <b>216</b> (L) – 328 мм	Устанавливает ширину бумаги, заданную пользователем для универсального лотка в направлении, перпендикулярном направлению движения бумаги.
	Размер по оси Y	3,5 – <b>11,0</b> (L) – <b>11,7</b> (A) – 47,2 дюйма 90 – <b>279</b> (L) – <b>297</b> (A) – 1200 мм	Устанавливает длину бумаги, заданную пользователем для универсального лотка. в направлении движения бумаги.

ЭЛЕМЕНТ	ЗНАЧЕНИЕ		ОПИСАНИЕ	
Настройка универсального лотка	Тип носителя	<b>Обычная бумага</b> Фирменный бланк Прозрачная пленка Наклейки Обложка Бумага из вторсырья Бизнес-карточки Рельефная Глянцевая Конверт User Type1 User Type2 User Type3 User Type4 User Type5 User Type6 User Type7 User Type8 User Type9 User Type10	Выбирает тип носителя, подаваемого из универсального лотка.	
	Плотность носителя	<b>Авто</b> Тонкая Среднетонкая Средняя Среднеплотная Плотная Сверхплотная 1 Сверхплотная 2 Сверхплотная 3 Сверхплотная 4	Выбирает плотность носителя, подаваемого из универсального лотка.	
	Использование лотка	Обычный лоток		Считается стандартным лотком при выборе и переключении лотков.
		<b>При несоответствии</b>		Если размер или тип бумаги в лотке не соответствует данным печати, то следует использовать бумагу из этого лотка, а не из лотка, указанного заранее.
		Не используется		Делает универсальный лоток недоступным для автоматического выбора и переключения.

## Настройка системы

ЭЛЕМЕНТ	ЗНАЧЕНИЕ	ОПИСАНИЕ
Режим экономии питания	1 минута <b>3 минут</b> 5 минут 15 минут 30 минут 60 минут 240 минут	Задаёт период времени, после которого включается режим экономии электроэнергии.
Удаляемое предупреждение	<b>Online</b> Задание	В режиме Online нужно удалять предупреждение вручную, нажав на кнопку Online. Измените значение на «Задание», если хотите, чтобы сообщение было удалено автоматически после получения нового задания на печать.
Автопродолжение	Вкл. <b>Выкл.</b>	Задаёт функцию автоматического восстановления работы принтера после переполнения памяти или требования о замене лотка.
Задержка ручной подачи	Выкл. 30 секунд <b>60 секунд</b>	Если в течение этого времени бумага не подаётся в ручном режиме, то задание отменяется.
Время ожидания	Выкл. 5 секунд 10 секунд 20 секунд 30 секунд <b>40 секунд</b> 50 секунд 60 секунд 90 секунд 120 секунд 150 секунд 180 секунд 210 секунд 240 секунд 270 секунд 300 секунд	Задаёт период времени между прекращением получения данных и принудительной печатью. В эмуляции PS печать не выполняется, а задание отменяется.
Мало тонера	<b>Продолжить</b> Стоп	Задаёт режим работы принтера, когда остаётся мало тонера. <b>Продолжить:</b> принтер может продолжать печать, оставаясь в режиме Online. <b>Стоп:</b> принтер прекращает печатать и переходит в режим «не готов».
Восстановление при замятии	<b>Вкл.</b> Выкл.	<b>Вкл.:</b> после устранения застревания принтер продолжает печатать, включая и печать застрявших страниц. <b>Выкл.:</b> задание отменяется, включая и печать застрявшей страницы.
Отчет об ошибках	Вкл. <b>Выкл.</b>	<b>Вкл.:</b> принтер печатает сообщение об ошибке при внутреннем сбое. Этот элемент действителен только для эмуляций PS и PCLXL.

ЭЛЕМЕНТ	ЗНАЧЕНИЕ		ОПИСАНИЕ
Настройка положения печати	Настройка по оси X	<b>0,00</b> +0,25 – +2,00 -2,00 – -0,25 мм 0,00 +0,01 – +0,08 -0,08 – -0,01 дюйма	Регулирует положение изображения (0,25 мм, с интервалом 0,01) перпендикулярно направлению движения бумаги (т.е. горизонтально).
	Настройка по оси Y	<b>0,00</b> +0,25 – +2,00 -2,00 – -0,25 мм 0,00 +0,01 – +0,08 -0,08 – -0,01 дюйма	Регулирует положение изображения (0,25 мм, с интервалом 0,01) параллельно направлению движения бумаги (т.е. вертикально).
Настройка положения печати	Настройка по оси X (дуплекс)	<b>0,00</b> +0,25 – +2,00 -2,00 – -0,25 мм 0,00 +0,01 – +0,08 -0,08 – -0,01 дюйма	Регулирует положение изображения (0,25 мм, с интервалом 0,01) перпендикулярно направлению движения бумаги (т.е. горизонтально) при двусторонней печати.
	Настройка по оси Y (дуплекс)	<b>0,00</b> +0,25 – +2,00 -2,00 – -0,25 мм 0,00 +0,01 – +0,08 -0,08 – -0,01 дюйма	Регулирует положение изображения (0,25 мм, с интервалом 0,01) параллельно направлению движения бумаги (т.е. вертикально) при двусторонней печати.
Установка черного для бумаги	<b>0</b> +1 +2 -2 -1		Используется для точной настройки черного в случае чрезмерно белых горизонтальных пунктирных линий, чрезмерно блеклого изображения или других подобных проблем при печати на обычной бумаге. Уменьшите значение настройки, если на заполненных участках распечатки появляются белые пунктирные линии или белые пятна. Увеличьте значение настройки, в случае появления блеклого изображения.
Установка цвета для бумаги	<b>0</b> +1 +2 -2 -1		Используется для точной настройки цвета в случае чрезмерно белых горизонтальных пунктирных линий, чрезмерно блеклого изображения или других подобных проблем при печати на обычной бумаге. Уменьшите значение настройки, если на заполненных участках распечатки появляются белые пунктирные линии или белые пятна. Увеличьте значение настройки, в случае появления блеклого изображения.

ЭЛЕМЕНТ	ЗНАЧЕНИЕ	ОПИСАНИЕ
Установка черного для пленки	0 +1 +2 -2 -1	Используется для точной настройки черного в случае чрезмерно белых горизонтальных пунктирных линий, чрезмерно блеклого изображения или других подобных проблем при печати на ОНР-пленках. Уменьшите значение настройки, если на заполненных участках распечатки появляются белые пунктирные линии или белые пятна. Увеличьте значение настройки, в случае появления блеклого изображения.
Установка цвета для пленки	0 +1 +2 -2 -1	Используется для точной настройки цвета в случае чрезмерно белых горизонтальных пунктирных линий, чрезмерно блеклого изображения или других подобных проблем при печати на ОНР-пленках. Уменьшите значение настройки, если на заполненных участках распечатки появляются белые пунктирные линии или белые пятна. Увеличьте значение настройки, в случае появления блеклого изображения.
Настройка SMR	0 +1 +2 +3 -3 -2 -1	Корректирует вариации результата печати, вызванные различием температуры и влажности окружающей среды, плотности или частоты печати. Данную настройку необходимо изменять при отклонении результатов печати от распечатки к распечатке.
Настройка BG	0 +1 +2 +3 -3 -2 -1	Корректирует вариации результата печати, вызванные различием температуры и влажности окружающей среды, плотности или частоты печати. Данную настройку необходимо изменять при появлении на распечатке темного фона.
Чистка барабана	Вкл. <b>Выкл.</b>	Заставляет барабан совершить холостой ход перед печатью документа для уменьшения белых горизонтальных линий. Эта функция уменьшает срок его службы.
Шестнадцатер. дамп	Выполнить	Распечатывает данные, полученные от главного компьютера, в шестнадцатеричной системе.



## Пример меню 1 – печать на прозрачных носителях из лотка 1

Для печати на прозрачных носителях (из лотка 1) выполните следующие действия:

1. Убедитесь в том, что сообщение на LCD-панели указывает на готовность принтера к печати.
2. Войдите в режим меню при помощи кнопок со стрелками **вверх** или **вниз**. Нажимайте на них до тех пор, пока не будет выделено **МЕНЮ**.
3. Для выбора этого меню нажмите **Enter**.
4. Нажимайте кнопки со стрелками **вверх** или **вниз** до тех пор, пока не будет выделена строка **НАСТРОЙКА ЛОТКА**.
5. Для выбора этого элемента нажмите **Enter**.
6. Нажимайте кнопки со стрелками **вверх** или **вниз** до тех пор, пока не будет выделена строка **НАСТРОЙКА ЛОТКА 1**.
7. Для выбора этого элемента нажмите **Enter**.
8. Нажимайте кнопки со стрелками **вверх** или **вниз** до тех пор, пока не будет выделена строка **ТИП НОСИТЕЛЯ**.
9. Для выбора этого элемента нажмите **Enter**.
10. Нажимайте кнопки со стрелками **вверх** или **вниз** до тех пор, пока не будет выделена строка **ПРОЗРАЧНАЯ ПЛЕНКА**.
11. Для выбора этого значения нажмите **Enter**.
12. Убедитесь в том, что рядом с пунктом **ПРОЗРАЧНАЯ ПЛЕНКА** находится звездочка (\*).
13. Для выхода из режима меню и возвращения принтера в режим готовности нажмите **Online**.

## Пример меню 2 – размер бумаги в универсальном лотке

Для задания размера бумаги в универсальном лотке выполните следующие действия:

1. Убедитесь в том, что сообщение на LCD-панели указывает на готовность принтера к печати.
2. Войдите в режим меню при помощи кнопок со стрелками **вверх** или **вниз**. Нажимайте на них до тех пор, пока не будет выделено **МЕНЮ**.
3. Для выбора этого меню нажмите **Enter**.
4. Нажимайте кнопки со стрелками **вверх** или **вниз** до тех пор, пока не будет выделена строка **НАСТРОЙКА ЛОТКА**.
5. Для выбора этого элемента нажмите **Enter**.
6. Нажимайте кнопки со стрелками **вверх** или **вниз** до тех пор, пока не будет выделена строка **НАСТРОЙКА УНИВЕРСАЛЬНОГО ЛОТКА**.
7. Для выбора этого элемента нажмите **Enter**.
8. Нажимайте кнопки со стрелками **вверх** или **вниз** до тех пор, пока не будет выделена строка **РАЗМЕР БУМАГИ**.
9. Для выбора этого элемента нажмите **Enter**.
10. Нажимайте кнопки со стрелками **вверх** или **вниз** до тех пор, пока не будет выделен нужный вам размер.
11. Для выбора этого значения нажмите **Enter**.
12. Убедитесь в том, что рядом с выбранным размером находится (\*).
13. Для выхода из режима меню и возвращения принтера в режим готовности нажмите **Online**.

# Указатель

## L

LCD-панель .....	22
информация	
о конфигурации .....	24
информация о меню .....	23
информация о статусе .....	23
сообщения .....	68
справочная информация .....	24

## Б

Бумага	
выход .....	14
загрузка .....	17
лотки .....	15
накопители .....	20
накопитель лицевой	
стороной вверх .....	16
накопитель лицевой	
стороной вниз .....	16
подача .....	14
универсальный лоток .....	15

## В

Включение .....	27
Выключение .....	26

## Е

Емкость для отходов перфорации	
опорожнение .....	37

## З

Застревание бумаги	
боковая крышка .....	42
верхняя крышка .....	44
инвертор .....	58
предотвращение .....	62
устройство	
двусторонней печати .....	48
финишер .....	52

## И

Индикатор	
Attention .....	22
Ready .....	22
Интерфейс	
Ethernet .....	28, 29
USB .....	28
параллельный .....	28

## К

Картридж со скобками	
замена .....	38
Кнопка Back .....	23
Кнопка Cancel .....	23
Кнопка Enter .....	23
Кнопка Help .....	23
Кнопка Online .....	23
Кнопка Shutdown/restart .....	22
Кнопки со стрелками .....	23

## M

Меню	
Защищенная печать .....	69
использование .....	24
Калибровка .....	69
Конфигурация .....	69, 70
Меню .....	69, 75
Меню загрузки .....	69
Настройки администратора .....	69
Печать защищенных	
заданий .....	74
Печать сведений .....	69, 73
Статистика печати .....	69
Эксплуатация системы .....	69

## Н

Неудовлетворительные	
результаты печати .....	62

## П

Панель управления	
регулировка .....	22
управляющие кнопки .....	22
Печать .....	30
Принадлежности .....	40
установка .....	40
Принтер	
компоненты .....	11
размещение .....	25
спецификации .....	67

## Р

Расходные материалы	
замена .....	31
Рекомендуемые носители .....	13
Руководство пользователя	
печать .....	9

## С

Спецификации .....	67
--------------------	----

## Т

Текущие настройки	
проверка .....	27

## У

Устранение	
застревания бумаги .....	41
застревания скрепок .....	64
Устранение неисправностей .....	41

## X

Характеристики	
дополнительные .....	7
стандартные .....	7

## Ч

Чистка	
валиков подачи бумаги .....	33
корпуса принтера .....	36
светодиодных головок .....	32

## Э

Эксплуатационные компоненты	
замена .....	31

# Контактная информация OKI

## **OKI Systems (UK) Limited**

550 Dundee Road  
Slough Trading Estate  
Slough  
Berkshire  
SL1 4LE

Tel: +44 (0) 1753 819819  
Fax: +44 (0) 1753 819899  
<http://www.oki.co.uk>

## **OKI Systems Ireland Limited**

The Square Industrial Complex  
Tallaght  
Dublin 24

Tel: +353 (0) 1 4049590  
Fax: +353 (0) 1 4049591  
<http://www.oki.ie>

## **OKI Systems Ireland Limited - Northern Ireland**

19 Ferndale Avenue  
Glengormley  
BT36 5AL  
Northern Ireland

Tel: +44 (0) 7767 271447  
Fax: +44 (0) 1 404 9520  
<http://www.oki.ie>

Technical Support for all Ireland:

Tel: +353 1 4049570  
Fax: +353 1 4049555  
E-mail: [tech.support@oki.ie](mailto:tech.support@oki.ie)

## **OKI Systems (Czech and Slovak), s.r.o.**

IBC – Pobřežní 3  
186 00 Praha 8  
Czech Republic

Tel: +420 224 890158  
Fax: +420 22 232 6621  
Website: [www.oki.cz](http://www.oki.cz), [www.oki.sk](http://www.oki.sk)

## **OKI Systems (Deutschland) GmbH**

Hansaallee 187  
40549 Düsseldorf

Tel: 01805/6544357\*\*  
01805/OKIHELP\*\*  
Fax: +49 (0) 211 59 33 45  
Website: [www.okiprintingsolutions.de](http://www.okiprintingsolutions.de)  
[info@oki.de](mailto:info@oki.de)

\*\*0,14€/Minute aus dem dt. Festnetz  
der T-Com (Stand 11.2008)

## **Διανομέας των συστημάτων OKI**

CPI S.A1 Rafailidou str.  
177 78 Tavros  
Athens  
Greece

Tel: +30 210 48 05 800  
Fax: +30 210 48 05 801  
EMail: [sales@cpi.gr](mailto:sales@cpi.gr)

## **OKI Systems (Iberica), S.A.U**

C/Teide, 3  
San Sebastian de los Reyes  
28703, Madrid

Tel: +34 91 3431620  
Fax: +34 91-3431624  
Atención al cliente: 902 36 00 36  
Website: [www.oki.es](http://www.oki.es)

## **OKI Systèmes (France) S.A.**

44-50 Av. du Général de Gaulle  
94246 L'Hay les Roses  
Paris

Tel: +33 01 46 15 80 00  
Télécopie: +33 01 46 15 80 60  
Website: [www.oki.fr](http://www.oki.fr)

## **OKI Systems (Magyarország) Kft.**

Capital Square  
Tower 2  
7th Floor  
H-1133 Budapest,  
Váci út 76  
Hungary

Telefon: +36 1 814 8000  
Telefax: +36 1 814 8009  
Website: [www.okihu.hu](http://www.okihu.hu)

## **OKI Systems (Italia) S.p.A.**

via Milano, 11,  
20084 Lacchiarella (MI)

Tel: +39 (0) 2 900261  
Fax: +39 (0) 2 90026344  
Website: [www.oki.it](http://www.oki.it)

## **OKI Printing Solutions**

Platinum Business Park II, 3rd Floor  
ul. Domaniewska 42  
02-672 Warsaw  
Poland

Tel: +48 22 448 65 00  
Fax: +48 22 448 65 01  
Website: [www.oki.com.pl](http://www.oki.com.pl)  
E-mail: [oki@oki.com.pl](mailto:oki@oki.com.pl)  
Hotline: 0800 120066  
E-mail: [tech@oki.com.pl](mailto:tech@oki.com.pl)

## **OKI Systems (Ibérica) S.A.**

Sucursal Portugal  
Edifício Prime -  
Av. Quinta Grande 53  
7º C Alfragide  
2614-521 Amadora  
Portugal

Tel: +351 21 470 4200  
Fax: +351 21 470 4201  
Website: [www.oki.pt](http://www.oki.pt)  
E-mail: [oki@oki.pt](mailto:oki@oki.pt)

## **OKI Service**

### **Serviço de apoio técnico ao Cliente**

Tel: 808 200 197  
E-mail: [okiserv@oki.pt](mailto:okiserv@oki.pt)

## **OKI Europe Ltd. (Russia)**

Office 702, Bldg 1  
Zagorodnoye shosse  
117152, Moscow

Tel: +74 095 258 6065  
Fax: +74 095 258 6070  
e-mail: [info@oki.ru](mailto:info@oki.ru)  
Website: [www.oki.ru](http://www.oki.ru)

Technical support:  
Tel: +7 495 564 8421  
e-mail: [tech@oki.ru](mailto:tech@oki.ru)

## **OKI Systems (Österreich)**

Campus 21  
Businesszentrum Wien Sued  
Liebermannstrasse A02 603  
22345 Brun am Gebirge

Tel: +43 223 6677 110  
Drucker Support:  
+43 (0) 2236 677110-501  
Fax Support:  
+43 (0) 2236 677110-502  
Website: [www.oki.at](http://www.oki.at)

## **OKI Europe Ltd. (Ukraine)**

Raisy Opkinoy Street,8  
Building B, 2<sup>nd</sup> Floor,  
Kiev 02002  
Ukraine

Tel: +380 44 537 5288  
e-mail: [info@oki.ua](mailto:info@oki.ua)  
Website: [www.oki.ua](http://www.oki.ua)

## **OKI Sistem ve Yazıcı Çözümleri Tic. Ltd. Şti.**

Harman sok Duran Is Merkezi,  
No:4, Kat:6,  
34394, Levent  
İstanbul

Tel: +90 212 279 2393  
Faks: +90 212 279 2366  
Web: [www.oki.com.tr](http://www.oki.com.tr)  
[www.okiprintingsolutions.com.tr](http://www.okiprintingsolutions.com.tr)

## **OKI Systems (Belgium)**

Medialaan 24  
1800 Vilvoorde

Helpdesk: 02-2574620  
Fax: 02 2531848  
Website: [www.oki.be](http://www.oki.be)

## **AlphaLink Bulgaria Ltd.**

2 Kukush Str.  
Building "Antim Tower", fl. 6  
1463 Sofia, Bulgaria

tel: +359 2 821 1160  
fax: +359 2 821 1193  
Website: <http://bulgaria.oki.com>

## **OKI Printing Solutions**

Herstedøstervej 27  
2620 Albertslund  
Danmark

Adm.: +45 43 66 65 00  
Hotline: +45 43 66 65 40  
Salg: +45 43 66 65 30  
Fax: +45 43 66 65 90  
Website: [www.oki.dk](http://www.oki.dk)

## **OKI Systems (Finland) Oy**

Polaris Capella  
Vänrikinkuja 3  
02600 Espoo

Tel: +358 (0) 207 900 800  
Fax: +358 (0) 207 900 809  
Website: [www.oki.fi](http://www.oki.fi)

## **OKI Systems (Holland) b.v.**

Neptunustraat 27-29  
2132 JA Hoofddorp

Helpdesk: 0800 5667654  
Tel: +31 (0) 23 55 63 740  
Fax: +31 (0) 23 55 63 750  
Website: [www.oki.nl](http://www.oki.nl)

**OKI Systems (Norway) AS**

Tevlingveien 23  
N-1081 Oslo

Tel: +47 (0) 63 89 36 00  
Telefax:+47 (0) 63 89 36 01  
Ordrefax:+47 (0) 63 89 36 02  
Website: [www.oki.no](http://www.oki.no)

**General Systems S.R.L. (Romania)**

Sos. Bucuresti-Ploiesti Nr. 135.  
Bucharest 1  
Romania

Tel: +40 21 303 3138  
Fax: +40 21303 3150  
Website: <http://romania.oki.com>

Var vänlig kontakta din Återförsäljare  
i första hand, för konsultation.  
I andra hand kontakta

**OKI Systems (Sweden) AB**

Borgarfjordsgatan 7  
Box 1191  
164 26 Kista

Tel. +46 (0) 8 634 37 00  
e-mail:  
[info@oki.se](mailto:info@oki.se) för allmänna frågor om OKI  
produkter

[support@oki.se](mailto:support@oki.se) för teknisk support  
gällandes OKI produkter

Vardagar: 08.30 - 12.00,  
13.00 - 16.00  
Website: [www.oki.se](http://www.oki.se)

**OKI Systems (Schweiz)**

Baslerstrasse 15  
CH-4310 Rheinfelden

Support deutsch +41 61 827 94 81  
Support français +41 61 827 94 82  
Support italiano +41 061 827 9473  
Tel: +41 61 827 9494  
Website: [www.oki.ch](http://www.oki.ch)

**OKI EUROPE LIMITED**

Blays House  
Wick Road  
Egham  
Surrey TW20 0HJ  
United Kingdom

Tel: +44 (0) 208 219 2190  
Fax: +44 (0) 208 219 2199

**WWW.OKIPRINTINGSOLUTIONS.COM**

